

# TABLETOP DISHWASHER User Manual

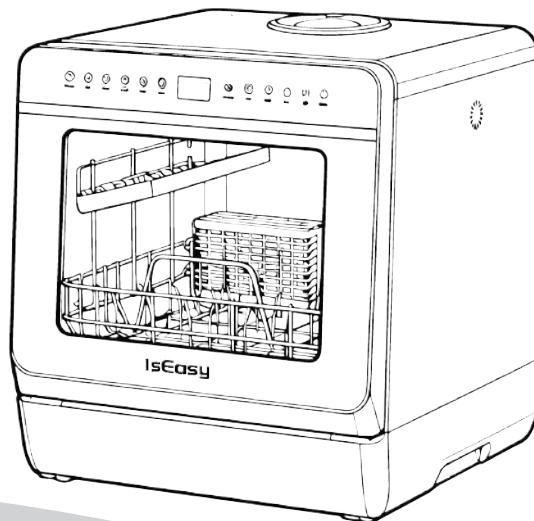

Model:TDJRO9A

Please read the manual carefully. It contains important information on how to install, use and maintain the machine. Please retain all documents for subsequent use or for next owner.



# IsEasy

SIMPLE KITCHEN. BETTER LIVING



## Welcome to IsEasy

---

Thank you for choosing IsEasy.

We design practical home appliances that make everyday living easier, cleaner, and more comfortable.

Before using your tabletop dishwasher, please read this manual carefully and keep it for future reference.

---

EASY TO USE. EASY TO LIVE



## Need Help?

---

Contact IsEasy Customer Service for installation, operation, maintenance, or warranty questions.

---

 **E-mail:**

[service@iseasy.com](mailto:service@iseasy.com)

---

 **Website:**

[www.iseasy.com](http://www.iseasy.com)



## Stay Connected

---

Follow IsEasy for product tips, updates and everyday home inspiration.

---



Scan to visit our website

# CONTENTS

---

ENGLISH	1 – 23
GERMAN	24 – 47
FRENCH	48 – 70
ITALIAN	71 – 94
SPANISH	95 – 118

# LIST

---

## Model No.: TDJR09A

IMPORTANT SAFETY INFORMATION	01
EARTHING INSTRUCTIONS	02

### HOW TO USE

Product Introduction	05
Control Panel	06
Installation	07
Tableware Loading	08
Operation	09
Function	12

### MAINTAIN AND REPAIR

Maintain & Clean	14
Water softening system	15
Fault & Problem	16
Safety & Warning	20
Specification	21
RoHS Requirement	22

# ***IMPORTANT SAFETY INFORMATION***



## **WARNING!**

**When using your dishwasher, follow the precautions listed below:**

- This appliance is intended to be used in household and similar applications such as:
  - Staff kitchen areas in shops, offices and other working environments;
  - Farm houses;
  - By clients in hotels, motels and other residential type environments;
  - Bed and breakfasttype environments.
- This appliance can be used by children aged from 8 years and above and persons with educed physical,sensory or mental capabilities or lack of experience and knowledge if they have been given supervision or instruction concerning use of the appliance in a safe way and understand the hazards involved. Children shall not play with the appliance.Cleaning and user maintenance shall not be done by children without supervision.(For EN60335-1) Packaging material could be dangerous for children!
- This appliance is for indoor household use only.
- To protect against the risk of electrical shock, do not immerse the unit, cord or plug in water or other liquid.
- Please unplug before cleaning and performing maintenance on the appliance.
- Use a soft cloth moistened with mild soap, and then use a dry cloth to wipe it again.



## ***EARTHING INSTRUCTIONS***

- This appliance must be earthed. In the event of a malfunction or breakdown, earthing will reduce the risk of an electric shock by providing a path of least resistance of electric current. This appliance is equipped with an earthing conductor plug.
- The plug must be plugged into an appropriate outlet that is installed and earthed in accordance with all local codes and ordinances.
- Improper connection of the equipment-earthing conductor can result in the risk of an electric shock.
- Check with a qualified electrician or service representative if you are in doubt whether the appliance is properly grounded.
- Do not modify the plug provided with the appliance; If it does not fit the outlet.
- Have a proper outlet installed by a qualified electrician.
- Do not abuse, sit on, or stand on the door or dish rack of the dishwasher.
- Do not operate your dishwasher unless all enclosure panels are properly in place.
- Open the door very carefully if the dishwasher is operating, there is a risk of water squirting out.
- Do not place any heavy objects on or stand on the door when it is open. The appliance could tip forward.
- When loading items to be washed:
  - 1) Locate sharp items so that they are not likely to damage the door seal;
  - 2) Warning: Knives and other utensils with sharp points must be loaded in the basket with their points facing down or placed in a horizontal position.

- Check that the detergent powder is empty after completion of the wash cycle.
- Do not wash plastic items unless they are marked "dishwasher safe" or the equivalent.
- For unmarked plastic items not so marked, check the manufacturer's recommendations.
- Use only detergent and rinse agents recommended for use in an automatic dishwasher.
- Never use soap, laundry detergent, or hand washing detergent in your dishwasher.
- The door should not be left open, since this could increase the risk of tripping.
- If the supply cord is damaged, it must be replaced by the manufacturer or its service agent or a similarly qualified person in order to avoid a hazard.
- During installation, the power supply must not be excessively or dangerously bent or flattened.
- Do not tamper with controls.
- The appliance needs to be connected to the main water valve using new hose sets.
- Old sets should not be reused.
- The maximum number of place settings to be washed is 2.
- The maximum permissible inlet water pressure is 1MPa.
- The minimum permissible inlet water pressure is 0.04MPa.

# Disposal

- This appliance's packaging materials are recyclable. Dispose of the packaging into a suitable waste collection container to recycle it.
- It is prohibited to dispose of this appliance as household waste. Correct Disposal of this product: this symbol on the product or in its packing indicates that this product may not be treated as household waste. Instead, it should be taken to the appropriate waste collection point for the recycling of electrical and electronic equipment. By ensuring this product is disposed of correctly, you will help prevent potential negative consequences for the environment and human health, which could otherwise be caused by the inappropriate waste handling of this product.  
For more detailed information about the recycling of this product, please contact your local council, your household waste disposal service, or the shop where you purchased the product.



## **WARNING!**

- For disposing of package and the appliance please go to a recycling centre. Therefore cut off the power supply cable and make the door closing device unusable.
- Cardboard packaging is manufactured from recycled paper and should be disposed in the waste paper collection for recycling.
- By ensuring this product is disposed of correctly, you will help prevent potential negative consequences for the environment and human health, which could otherwise be caused by inappropriate waste handling of this product.
- For more detailed information about recycling of this product, please contact your local city office and your household waste disposal service.
- DISPOSAL: Do not dispose this product as unsorted municipal waste. Collection of such waste separately for special treatment is necessary.

# PRODUCT INTRODUCTION

## Machine

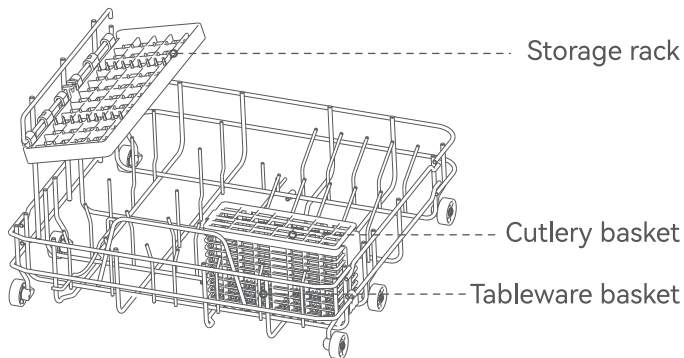
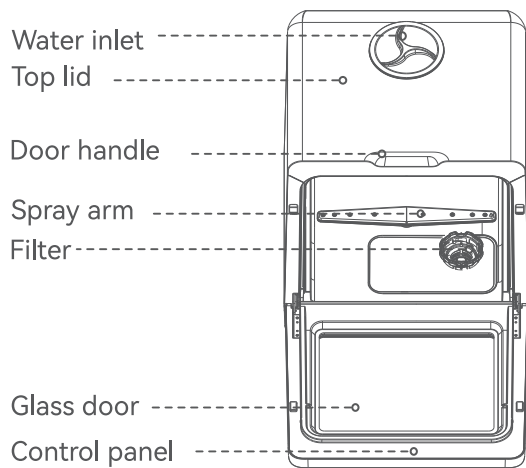

## Parts list

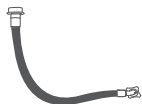

Inlet hose(1.5m) x1

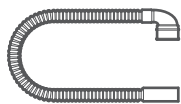

Drain hose(1.5m) x1

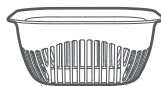

Fruit basket x1



Cup x1



Hose collar x1

# CONTROL PANEL

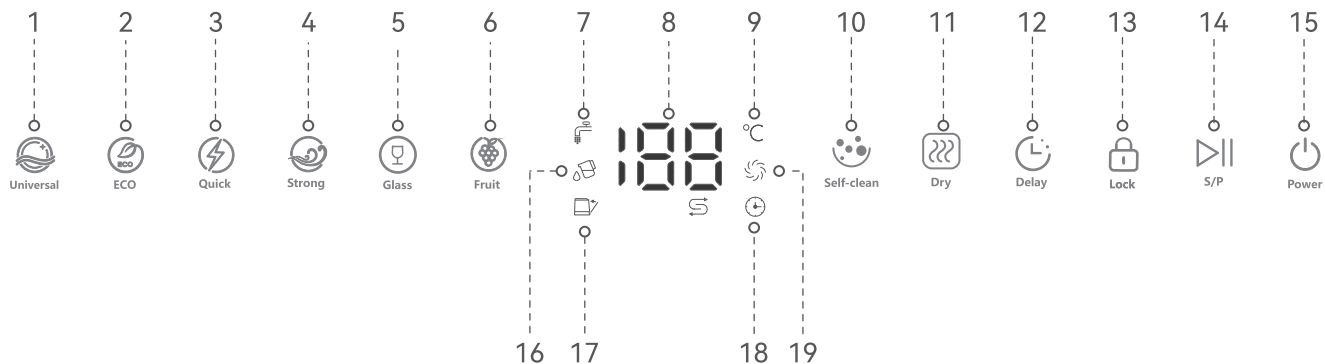

1.Universal  
2.ECO  
3.Quick  
4.Strong  
5.Glass

6.Fruit  
7.Tap model  
8.Display screen  
9.Temperature  
10.Self cleaning

11.Dry  
12.Delay  
13.Child lock  
14.Start/Pause  
15.Power on/off

16.Tank model  
17.Door open  
18.Time display  
19.Time display

# INSTALLATION

## 1. Inlet hose installation

- 1 Connect machine  
Insert inlet hose elbow into the water inlet behind machine and tighten the screw.
- 2 Connect tap  
A、B、C three options for tap connection, but B and C options need make a hole on or behind cabinet in order the hose can go through cabinet.

Note:

The size of inlet hose elbow is G3/4" with inner thread, the tap size must be G3/4" with outer thread.

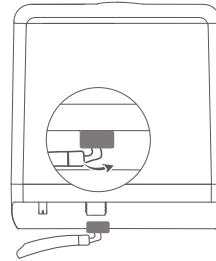

Connect machine

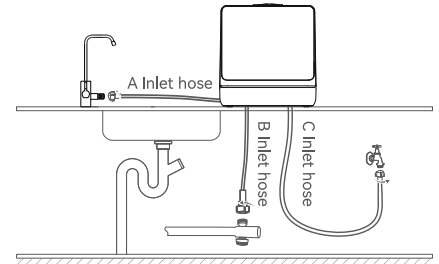

Connect tap

---

## 2. Drain hose installation

- 1 Connect machine  
Insert drain hose elbow to the water outlet behind machine and tighten the collar.
- 2 Connect sewer  
A、B、C three options for sewer connection, B and C options need make a hole on or under cabinet in order the pipe can go through cabinet.

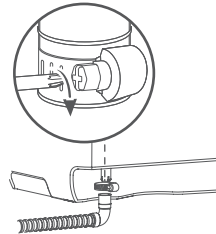

Connect machine

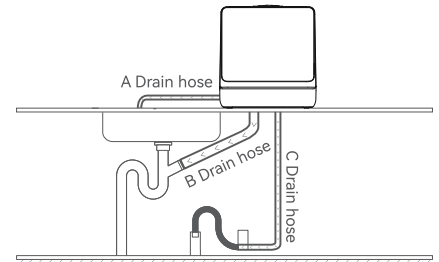

Connect sewer

# TABLEWARE LOADING

- 1 Please get rid of large food residue on tableware, avoiding to block water hose.



- 2 Please make reference to right pictures for tableware display.

Note:

In order to fully clean tableware, please tilt tableware internally or put stained face down.

Tableware	Quantity
190mm Dessert plate	5
130mm Dessert bowl	2
70mm Mug	2
60mm Glass	3
Fork	3
Knife	3
Soup spoon	3
Dessert spoon	3
Tea spoon	3
230mm Soup plate	1
140mm Saucer	1
78mm Cup	1
231mm Melamine bowl	1
Serving Fork	1
195mm Melamine dessert plate	1
Gravy ladle	1

## Cleaning Program:ECO

Under ECO washing program, add 11g detergent, then start washing. When 18 minutes left before washing finish, pause washing, open the door and add 3ml rinse aid, then close the door to continue the washing till the washing finishes.

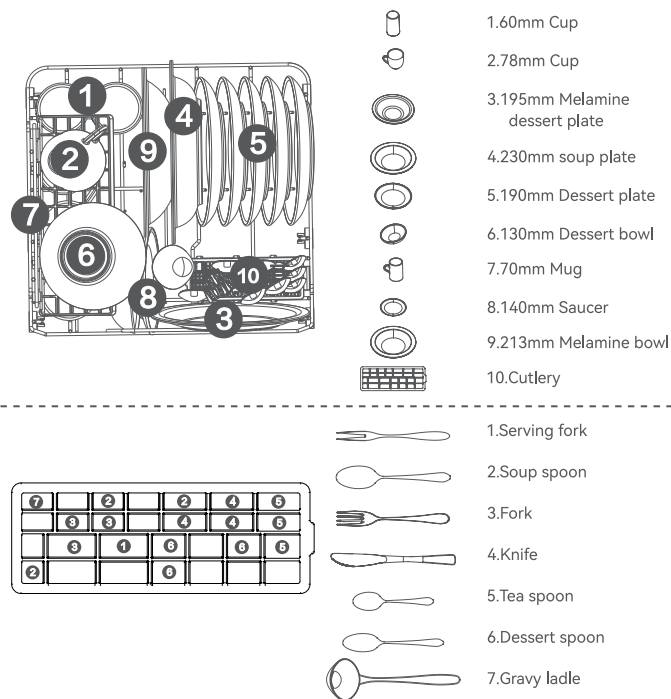

# OPERATION

- 1 Power on  
Plug in, touch “  ”:turn on the machine.

Note:

During washing program running, touch“  ”for 3 seconds to force the machine to turn off.

- 2 Add detergent

Open the door, add moderate detergent powder, or 1pc detergent block into the machine, close the door.

Note:

No detergent when fruit washing;  
The dosage: 8-10g for each washing circle.

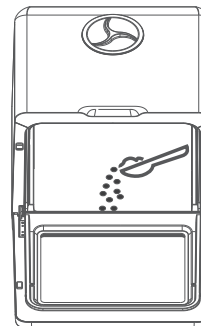
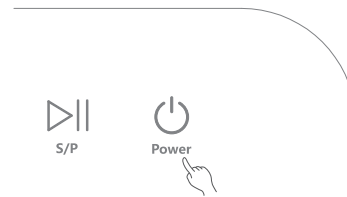

# OPERATION

## 3 Run program

Touch “▶||”, run selected program, the machine will check water supply automatically.



Note:

- ① Check tap or tank model automatically after running program, if the indicators “” “” become red, you need open tap or fill tank with water;
- ② After 5 times checking, there is still no water supply, the machine will enter standby;
- ③ Touch “▶||” to force to pause machine to add tableware during washing;
- ④ Touch “” for 3 seconds to quit program, the machine will drain, then turn off;
- ⑤ Touch “” to add 73 hours’ circular wind to keep air fresh inside machine.

## 4 Wash

The machine has two water supply models, tap model and tank model.

Note:

- ① The indicator “” is white, means tank model;
- ② The indicator “” is white, means tap model;
- ③ If tank is full, the maching will switch into tank model automatically;
- ④ Fill 3 cup of water into tank, Di, Di, Di will be sound if tank is full, the indicator “” will become white;
- ⑤ If tap model, please open water tap.

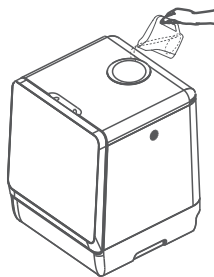

Fill water by hand  
(For tank model)

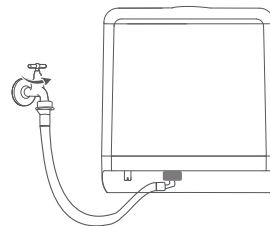

Connet tap  
(For tap model)





# OPERATION

## 5 Child lock

1. The child lock function can avoid the danger caused by children's misoperation;
2. In the standby and running state, long press the “” button to lock or unlock the child;
3. When the child lock icon on the display is steady on, open the child lock;  
The child lock icon on the display is extinguished, and the child lock is removed;
4. In the child lock state, other keys are invalid except the child lock button.



## 6 Dalay





1. After selecting the washing program, touch the “” button to display 1H, then touch the “” button, Time rolling from 1H...18H;
2. Hold down the “” button to cancel the reservation function and switch the display to standby state;
3. After confirming the reservation time, press “” to start the reservation process.

## FUNCTION

Program	Program execution	Time	Detergent	Temperature	Drying time	Storage(if selected)
Universal	Hot water washing Cold water rinsing Cold water rinsing Hot water rinsing	69Min	8g	Washing 55°C Rinsing 68°C	60 Min	Circulating fresh air 73 hours
Quick	Hot water washing Cold water rinsing Hot water rinsing	29Min	8g	Washing 50°C Rinsing 62°C	60 Min	Circulating fresh air 73 hours
Strong	Hot water washing Hot water rinsing Cold water rinsing Hot water rinsing	89Min	12g	Washing 55°C Rinsing 55°C Rinsing 75°C	60 Min	Circulating fresh air 73 hours
ECO	Hot water washing Cold water rinsing Cold water rinsing Hot water rinsing	88Min	11g	Washing 38°C Rinsing 46°C	79 Min	Circulating fresh air 73 hours
Fruit	Cold water rinsing Cold water rinsing	19Min	/	/	/	/

## FUNCTION

Program	Program execution	Time	Detergent	Temperature	Drying time	Storage(if selected)
Self-clean	Hot water washing Cold water rinsing Cold water rinsing Hot water rinsing	79Min	8g	Washing 55°C Rinsing 68°C	60 Min	Circulating fresh air 73 hours
Glass	Hot water washing Cold water rinsing Hot water rinsing	50Min	8g	Washing 55°C Rinsing 68°C	60 Min	Circulating fresh air 73 hours
Dry	/	/	/	/	60 Min	Circulating fresh air 73 hours

1. In addition to fruit washing, other washing procedures can be superimposed dry storage function, without superimposed “” half bright, superimposed “” full bright, Before entering this function,you can cancel or overlay it at any time. After entering “”, “” is displayed.
2. In the startup state, long press the “” key to access the function separately.

# MAINTAIN & CLEAN

## 1.Clean Filter

### ① Disassemble

Rotate anticlockwise to disassemble the filter set, Which have 3 parts, filter mesh, main filter and fine fileter.

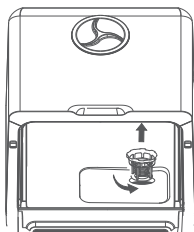

### ② Clean

Use water to flush and brush each of filter parts.



### ③ Assemble

After cleanning, rotated clockwise to close the filter set.

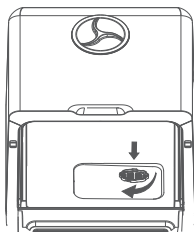

## 2.Clean spray arms

### ① Disassemble

Open the door, take out the basket, then pull out the up and down spray arm.

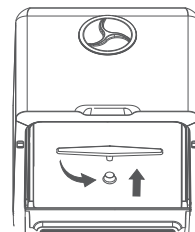

### ② Clean

Use water to flush and brush each spary arm, use tools with sharp point, like needle to clean holes if needed.

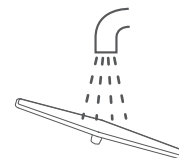

### ③ Assemble

After cleanning, please press each arms into position, make sure the arms can move smoothly.

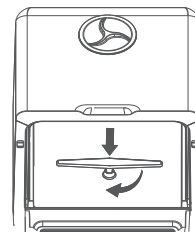

# WATER SOFTENING SYSTEM(OPTION)

## 1.Special salt

- 1 Open the door, rotate anti-clockwise to open softener.

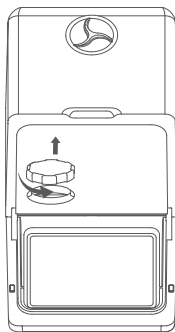

- 3 Add water to the softener fully, use tools to mix salt with water completely.

Note:

No hot or warm water filled.

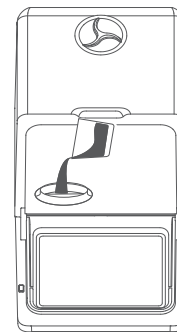

- 2 Fill special salt into the softener carefully.

Note:

Please use the salt which is special for dishwasher, no any replacement.

The volume of salt is not over 500g every time, each adding can lasts 1-6 months according to salt settings

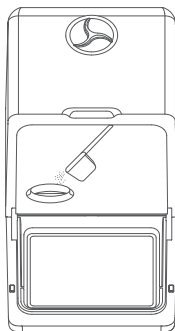

- 4 Rotate clockwise to close softener.

Note:

Be sure the softener closed tightly.

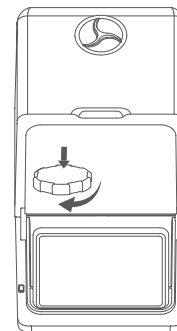

# FAULT & PROBLEM

---

## 1.Fault codes

Code	Fault	How to deal with
“ E2 ”	Draining	1.Check drain pipe, be sure the pipe is straight, no bending; 2.Power off, check if anything block filter or drain pipe; 3.Be sure all pipes are not blocked by something.
“ E3 ”	Overflowing	Tilt the machine to 30~45 degree, let water flow out from base of machine, then restart machine, if still fault, contact our serviceman.
“ E4 ”	Temperature	Restart machine, if still fault, please contact our serviceman.
“ E5 ”	Message	
“ E6 ”	Heating	
“ E7 ”	Pressure	

# FAULT & PROBLEM

## 2.Problem(1)

Problem	Reason	How to deal with
Tableware is not clean	Incorrect tableware loading	Be sure enough gap between tableware.
	Spray arm trapped	Be sure nothing trap the spray arm.
	Blocked spray arm	Clean spray arm.
	Blocked filter	Clean filter set.
	Incorrect filter installation	Correctly assemble filter set.
	Incorrect program selection	Select appropriate washing program.
	No detergent	Add detergent (block/powder/liquid).
Don't start the machine	Water shortage	Add water till the indictator light off.
	Door do not close fully	Check the door if anything stop closing fully.
Can not select program	Be washing	Re-select program after stop in-progress program or wait in-progress program finishing.

## FAULT & PROBLEM

### 2.Problem(2)

<b>Faults</b>	<b>Reason</b>	<b>How to deal with</b>
Tableware is wet	Inappropriate program	Select appropriate program.
	Poor dry effect for plastic tableware	Wipe to dry by hand.
	Incorrect tableware setting	Correct tableware setting in accordance.
	Drying program not finish	Wait dry program finishing.
	Wooden tableware	Wipe to dry by hand.
Discoloration of plastic tableware	Over high washing temperature	Select program with lower temperature.
The light“salt” is on	Salt shortage	Fill special salt for dishwasher.
	No fully dissolved salt	Normal, wait the salt dissolving.
Detergent left	Blocked spray arm, no water flush detergent	Be sure spray arm move smoothly.
	Detergent with poor quality	Use qualified detergent.

## FAULT & PROBLEM

---

### 2.Problem(3)

Faults	Reason	How deal with
A mount of foam in the machine	Use incorrect detergent	1.Use special detergent for dishwasher; 2.Open machine, wipe out foam by hand; 3.Fill 2-3L water into machine, select any program, after 1-2min, the foam will be drained, can repeat the process if needed.
Abnormal sound in the machine	Spray arm knock tableware	Correctly set the tableware.
	Tableware move slightly	Fix tableware before washing.
Egg custard left on the tableware	Portein solidification	Wash the tableware with egg custard by hand.
Water drops left inside of machine	Drying time is not enough	Selet “ Dry ” program.

# SAFETY & WARNING

---

## Warning

- 1.Power socket must be grounded, avoiding to possible electric leakage or shock;
- 2.Don't share one 6A/10A socket with other appliance avoiding to fire;
- 3.Any of new parts or power cord will be replace by service man after damages;
- 4.Dispose of the machine in a environmentally friendly manner under local regurlations;
- 5.Don't place the machine in the enviroment under 0 °C, like outside door in clod weather;
- 6.Please use the salt and detergent which is special for automatical dishwasher;
- 7.Don't place and use the machine in the platform which is not stable, wet, smooth, inflammable avoding to any damage;
- 8.Don't place and use the machine within 150mm far from gas stoven or other heating source;
- 9.Don't place any heavy object on the door when door open advoiding to the machine turn over;
- 10.Don't splash water into the machine advoiding to electric shock or fire;
- 11.Don't drink the left water in the machine;
- 12.Don't let children operate the machine independently avoiding to any danger.

---

## Precaution

- 1.Don't open the door when washing advoiding to hot water flying out causing any hurts;
- 2.Don't touch or block the side air outlet;
- 3.Don't tilt or move the machine when washing;
- 4.Please be care of the knife or other objects with sharp point when open the door;
- 5.Please stop washing, power off, and close tap when any faults;
- 6.Please check and clean the machine time from time in order to the best performance;
- 7.Please fix the drain hose advoiding to the stained water outflow;
- 8.Don't forcely pull power cord, drian hose, press cultery tray avoiding any damage;
- 9.Don't use wet hand to operate the machine advoiding electric shock;
- 10.Children shoud be far from the chemical material such as salt, detergent advoiding to any hurt.

# SPECIFICATION

## Machine

Model No.:	TDQR09A
Voltage	220-240V~
Hz	50Hz
Power	950W
Inlet pressure	0.04-1.00MPa
Water consumption	5L
Place setting	3 Place settings
Net weight	14kg
Machine size(W×D×H)	428×425×458(mm)
Carton size (W×D×H)	480×510×524(mm)
Dry	Hot wind

## Electrical Drawing

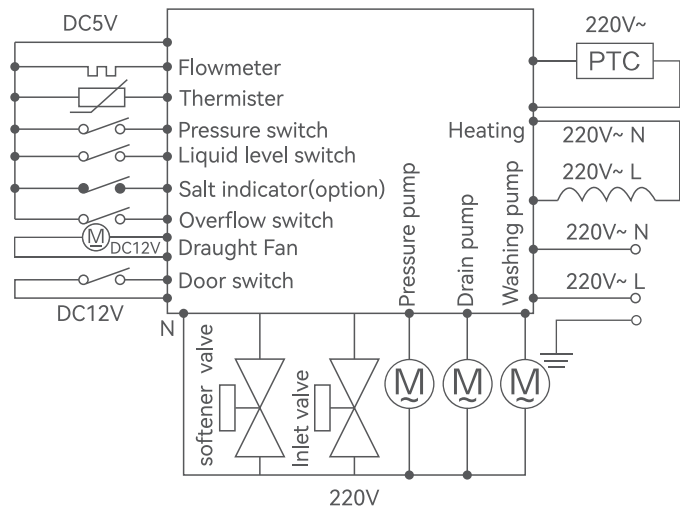

# RoHS REQUIREMENT

Hazardous substances content						
Components	substances					
	Pb	Hg	Cd	Cr6+	PBB	PBDE
Plastic parts	0	0	0	0	0	0
Metal parts	0	0	0	0	0	0
Rubber parts	0	0	0	0	0	0
Screws	0	0	0	0	0	0
Stickers	0	0	0	0	0	0
Heat plate	0	0	0	0	0	0
Wire	0	0	0	0	0	0
Water pumps	0	0	0	0	0	0
PCB, Fan	X	0	0	0	0	0
Water valve	0	0	0	0	0	0
Parts of others	0	0	0	0	0	X

The table is made according to SJ/T11364 standards.

0: indicates the hazardous substance contain is below the limitation of GB/T26572 standards.

X: indicates the hazardous substance contain is over the limitation of GB/T26572 standards, but fit for the RoHS order.

The information of the table is offered by suppliers, under the present skills, we will keep the lowest level of hazardous substance in all of machine parts. We promise that we will try our best to low the level of hazardous substance in the machine through improving the technologies constantly.

## TWO YEAR LIMITED WARRANTY

Warranty Coverage: Parts

Exclusions:

Commercial, non-residential, multiple-family use, or use inconsistent with published user, operator or installation instructions

Defects or damage caused by the use of non-genuine parts or accessories.

Cosmetic damage including scratches, dents, chips, and other damage to the appliance finishes unless such damage results from

defects in materials and workmanship and is reported to us within 30 days.

Discoloration, rust or oxidation of surfaces resulting from caustic or corrosive environments including but not limited to high sal

concentrations, high moisture or humidity or exposure to chemicals.

customer service:

E-Mail: [service@iseasy.com](mailto:service@iseasy.com)

Website: [www.iseasy.com](http://www.iseasy.com)

# TISCHGESCHIRRSPÜLER

## Handbuch

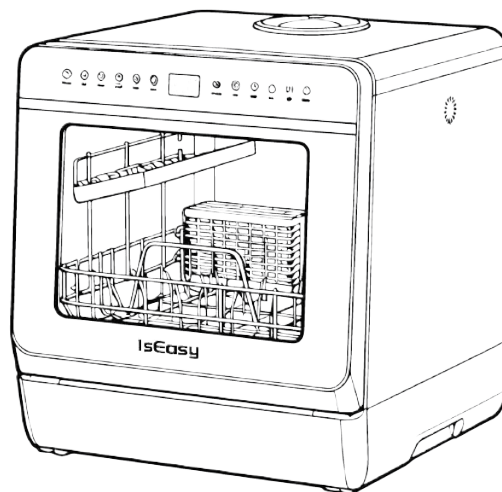

Bitte lesen Sie die Bedienungsanleitung sorgfältig durch. Sie enthält wichtige Informationen zur Installation, Bedienung und Wartung des Geräts. Bewahren Sie alle Dokumente für die spätere Verwendung oder für den nächsten Besitzer auf



## Willkommen bei IsEasy

---

Vielen Dank, dass Sie sich für IsEasy entschieden haben. Wir entwickeln praktische Haushaltsgeräte, die den Alltag einfacher, sauberer und komfortabler machen.

Bitte lesen Sie diese Bedienungsanleitung sorgfältig durch, bevor Sie Ihren Tischgeschirrspüler verwenden, und bewahren Sie sie zum späteren Nachschlagen auf.

---

EASY TO USE. EASY TO LIVE



## Need Help?

---

Bei Fragen zur Installation, Bedienung, Wartung oder Garantie wenden Sie sich bitte an den IsEasy Kundenservice.

---

 **E-mail:**  
[service@iseasy.com](mailto:service@iseasy.com)

---

 **Website:**  
[www.iseasy.com](http://www.iseasy.com)



## Stay Connected

---

Folgen Sie IsEasy für Produkttipps, Neuigkeiten und Inspirationen für den Alltag zu Hause.



Scan to visit our website

# LISTE

## Modell-Nr.:TDJR09A

WICHTIGE SICHERHEITSHINWEISE .....	26
ERDUNGSANLEITUNG .....	27

### WIE MAN ES BENUTZT

Produkteinführung .....	30
Bedienfeld .....	31
Installation .....	32
Beladen des Geschirrs .....	33
Betrieb .....	34
Funktion .....	37

### WARTUNG UND REPARATUR

Wartung und Reinigung .....	39
Wasserenthärtungsanlage .....	40
Fehler und Probleme .....	41
Sicherheit und Warnung .....	45
Spezifikation .....	46

# WICHTIGE SICHERHEITSHINWEISE



## WARNUNG!

**Wenn Sie Ihren Geschirrspüler benutzen,  
Befolgen Sie die unten aufgeführten Vorsichtsmaßnahmen:**

- Dieses Gerät ist für den Einsatz im Haushalt und ähnlichen Anwendungen bestimmt, wie zum Beispiel:
  - Personalküchenbereiche in Geschäften, Büros und anderen Arbeitsumgebungen;
  - Bauernhäuser;
  - von Kunden in Hotels, Motels und anderen Wohnumgebungen;
  - Unterkünfte im Stil von Bed & Breakfast.
- Dieses Gerät kann von Kindern ab 8 Jahren sowie von Personen mit eingeschränkten körperlichen, sensorischen oder geistigen Fähigkeiten oder mangelnder Erfahrung und Kenntnis verwendet werden, sofern sie beaufsichtigt oder im sicheren Umgang mit dem Gerät unterwiesen wurden und die damit verbundenen Gefahren verstehen. Kinder dürfen nicht mit dem Gerät spielen. Reinigung und Wartung dürfen nicht von Kindern ohne Aufsicht durchgeführt werden. (Gemäß EN 60335-1)
- Verpackungsmaterial kann für Kinder gefährlich sein!
- Dieses Gerät ist ausschließlich für den Gebrauch in Innenräumen im Haushalt bestimmt.
- Um das Risiko eines Stromschlags zu vermeiden, tauchen Sie das Gerät, das Kabel oder den Stecker nicht in Wasser oder andere Flüssigkeiten.
- Bitte ziehen Sie den Stecker, bevor Sie das Gerät reinigen oder Wartungsarbeiten daran durchführen.
- Verwenden Sie ein weiches, mit milder Seife angefeuchtetes Tuch und wischen Sie anschließend mit einem trockenen Tuch darüber.



## ***ERDUNGSANLEITUNG***

- Dieses Gerät muss geerdet werden. Im Falle einer Fehlfunktion oder eines Defekts verringert die Erdung das Risiko eines Stromschlags, indem sie dem elektrischen Strom einen Weg mit geringstem Widerstand bietet. Dieses Gerät ist mit einem Schutzkontaktstecker ausgestattet.
- Der Stecker muss in eine geeignete Steckdose eingesteckt werden, die gemäß allen örtlichen Vorschriften und Bestimmungen installiert und geerdet ist.
- Eine unsachgemäße Verbindung des Geräte-Erdungsleiters kann die Gefahr eines Stromschlags mit sich bringen.
- Wenden Sie sich an einen qualifizierten Elektriker oder Kundendienstmitarbeiter, wenn Sie Zweifel haben, ob das Gerät ordnungsgemäß geerdet ist.
- Verändern Sie den mitgelieferten Stecker des Geräts nicht; falls er nicht in die Steckdose passt.
- Lassen Sie eine geeignete Steckdose von einem qualifizierten Elektriker installieren.
- Die Tür oder den Geschirrkorb des Geschirrspülers nicht missbräuchlich verwenden, sich darauf setzen oder darauf stellen.
- Betreiben Sie Ihre Spülmaschine nur, wenn alle Verkleidungsplatten ordnungsgemäß angebracht sind.
- Öffnen Sie die Tür sehr vorsichtig, wenn die Spülmaschine in Betrieb ist, da die Gefahr besteht, dass Wasser herausspritzt.
- Stellen Sie keine schweren Gegenstände auf die geöffnete Tür und stellen Sie sich nicht darauf. Das Gerät könnte nach vorne kippen.
- Beim Beladen mit zu waschenden Gegenständen:
  - 1) Platzieren Sie scharfe Gegenstände so, dass sie die Türdichtung nicht beschädigen können;
  - 2) Warnung: Messer und andere Utensilien mit scharfen Spitzen müssen mit den Spitzen nach unten in den Korb gelegt oder in horizontaler Position platziert werden.

- Überprüfen Sie nach Abschluss des Waschvorgangs, ob das Waschpulverfach leer ist.
- Waschen Sie Plastikgegenstände nur dann in der Spülmaschine, wenn sie als „spülmaschinenfest“ oder ähnlich gekennzeichnet sind. Bei nicht gekennzeichneten Plastikgegenständen beachten Sie die Empfehlungen des Herstellers.
- Verwenden Sie ausschließlich Spülmittel und Klarspüler, die für die Verwendung in einem Geschirrspüler empfohlen werden.
- Verwenden Sie niemals Seife, Waschmittel oder Handwaschmittel in Ihrer Spülmaschine.
- Die Tür sollte nicht offen gelassen werden, da dies das Stolperrisiko erhöhen könnte.
- Wenn das Netzkabel beschädigt ist, muss es vom Hersteller, dessen Kundendienst oder einer ähnlich qualifizierten Person ersetzt werden, um Gefahren zu vermeiden.
- Während der Installation darf das Netzkabel nicht übermäßig oder gefährlich verbogen oder abgeflacht werden.
- Verändern Sie die Bedienelemente nicht.
- Das Gerät muss mithilfe neuer Schlauchgarnituren an das Hauptwasserventil angeschlossen werden. Alte Garnituren dürfen nicht wiederverwendet werden.
- Es dürfen maximal 2 Gedecke gespült werden.
- Der maximal zulässige Wassereingangsdruck beträgt 1 MPa.
- Der minimal zulässige Wassereingangsdruck beträgt 0,04 MPa.

# Entsorgung

- Die Verpackungsmaterialien dieses Geräts sind recycelbar. Entsorgen Sie die Verpackung in einem geeigneten Abfallbehälter, um sie dem Recycling zuzuführen.
- Es ist verboten, dieses Gerät im Hausmüll zu entsorgen. Korrekte Entsorgung dieses Produkts: Dieses Symbol auf dem Produkt oder seiner Verpackung weist darauf hin, dass dieses Produkt nicht als Hausmüll entsorgt werden darf. Stattdessen muss es an einer geeigneten Sammelstelle für das Recycling von Elektro- und Elektronikgeräten abgegeben werden. Durch die ordnungsgemäße Entsorgung dieses Produkts tragen Sie dazu bei, mögliche negative Auswirkungen auf die Umwelt und die menschliche Gesundheit zu vermeiden, die andernfalls durch unsachgemäße Abfallbehandlung entstehen könnten.



## **WARNUNG!**

- Zur Entsorgung der Verpackung und des Geräts begeben Sie sich bitte zu einem Recyclinghof. Trennen Sie dazu das Stromkabel ab und machen Sie den Türverschluss unbrauchbar.
- Kartonverpackungen werden aus recyceltem Papier hergestellt und sollten in der Altpapiersammlung zur Wiederverwertung entsorgt werden.
- Durch die korrekte Entsorgung dieses Produkts tragen Sie dazu bei, mögliche negative Folgen für die Umwelt und die menschliche Gesundheit zu verhindern, die andernfalls durch unsachgemäße Abfallbehandlung dieses Produkts entstehen könnten.
- Für detailliertere Informationen zum Recycling dieses Produkts wenden Sie sich bitte an Ihre örtliche Stadtverwaltung und Ihren Hausmüllentsorgungsdienst.
- **ENTSORGUNG:** Entsorgen Sie dieses Produkt nicht als unsortierten Hausmüll. Eine getrennte Sammlung solcher Abfälle zur speziellen Behandlung ist erforderlich.

# PRODUKTEINFÜHRUNG

## Maschine

Wasserezulauf

Oberer Deckel

Türgriff

Sprüharm

Filter

Glastür

Bedienfeld

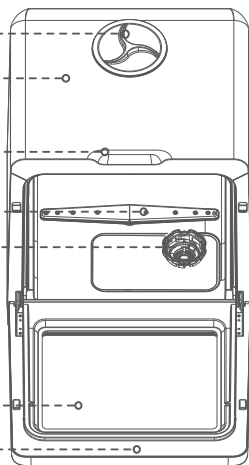

Ablagekorb

Besteckkorb

Geschirrkorb

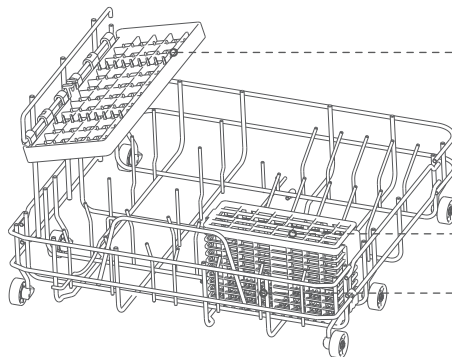

## Teileliste

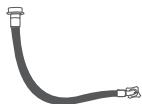

Zulaufschlauch (1.5m) x1

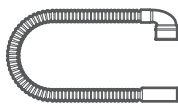

Ablaufschlauch (1.5m) x1

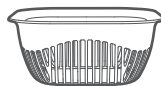

Obstkorb x1



Becher x1



Schlauchschelle x1

# BEDIENFELD

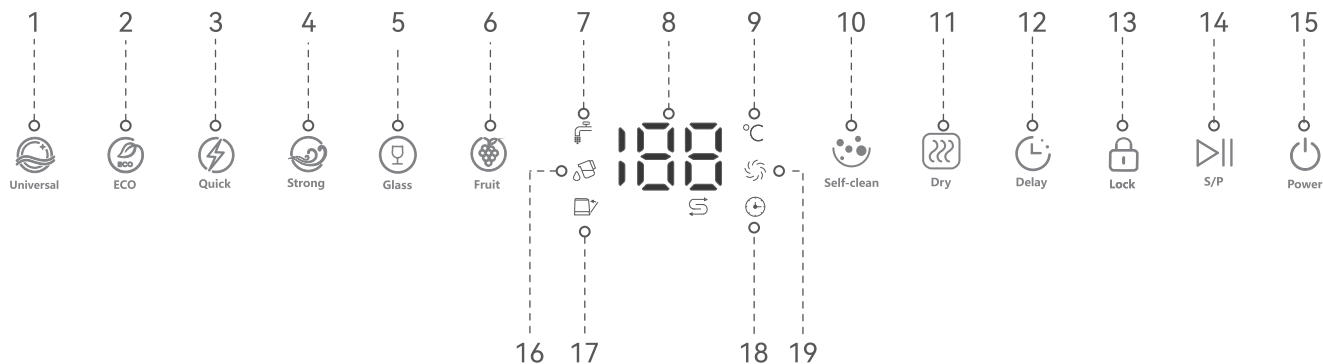

- 1. Normal
- 2. ECO
- 3. Schnell
- 4. Intensiv
- 5. Glas

- 6. Obstprogramm
- 7. Wasserhahnmodell
- 8. Displayanzeige
- 9. Temperatur
- 10. Selbstreinigung

- 11. Trocken
- 12. Verzögerung
- 13. Kindersicherung
- 14. Start/Pause
- 15. Ein/Aus

- 16. Tankmodell
- 17. Tür geöffnet
- 18. Zeitanzeige
- 19. Trockenindikator

# INSTALLATION

## 1. Einbau des Zulaufschlauchs

### 1 Maschine anschließen

Den Winkelanschluss des Zulaufschlauchs in den Wasseranschluss an der Rückseite des Geräts einführen und die Schraube festziehen.

### 2 Wasserhahn anschließen

Es gibt drei Anschlussmöglichkeiten für den Wasserhahn: A, B und C. Bei den Optionen B und C muss jedoch ein Loch in oder hinter dem Schrank gebohrt werden, damit der Schlauch durch den Schrank geführt werden kann.

Hinweis:

Der Anschlussstutzen des Zulaufschlauchs hat eine Größe von 1/2 Zoll mit Innengewinde, der Wasserhahn muss eine Größe von 1/2 Zoll mit Außengewinde haben.

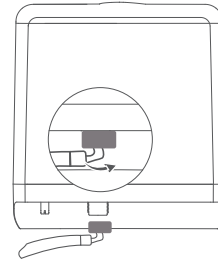

Maschine anschließen

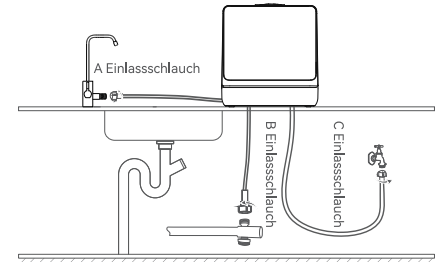

Wasserhahn anschließen

## 2. Installation des Ablaufschlauchs

### 1 Maschine anschließen

Den Ablaufschlauchbogen an den Wasserablauf an der Rückseite der Maschine anbringen und die Überwurfmutter festziehen.

### 2 Kanalisation anschließen

A, B, C: Drei Optionen für den Abwasseranschluss. Bei den Optionen B und C muss ein Loch in oder unter dem Schrank gebohrt werden, damit der Schlauch hindurchgeführt werden kann.

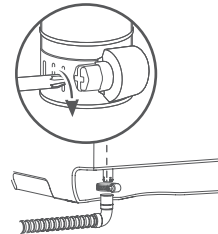

Maschine anschließen

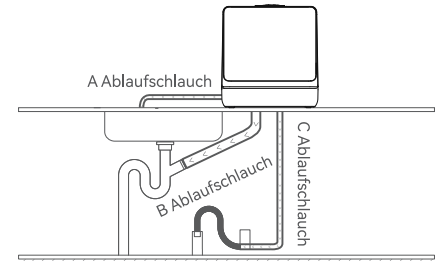

Abwasserleitung anschließen

# BELADEN DES GESCHIRRS

- Bitte entfernen Sie größere Speisereste vom Geschirr, um ein Verstopfen des Wasserschlauchs zu vermeiden.



- Bitte beachten Sie die Abbildungen auf der rechten Seite bezüglich der Präsentation des Geschirrs.

Hinweis:

Um das Geschirr vollständig zu reinigen, kippen Sie es bitte nach innen oder legen Sie die verschmutzte Seite nach unten.

Geschirr	Menge
190mm Dessertteller	5
130mm Dessertschale	2
70mm Becher	2
60mm Glas	3
Gabel	3
Messer	3
Suppenlöffel	3
Dessertlöffel	3
Teelöffel	3
230mm Suppenteller	1
140mm Untertasse	1
78mm Tasse	1
213mm Melaminschüssel	1
Serviergabel	1
195mm Melamin-Dessertteller	1
Soßenkelle	1

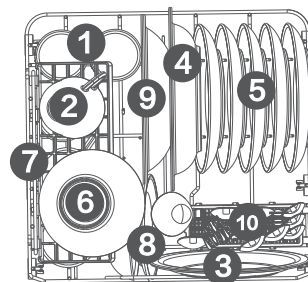

## Reinigungsprogramm: ECO

Im ECO-Waschprogramm 11g Waschmittel hinzufügen und den Waschvorgang starten. Wenn noch 18 Minuten bis zum Ende des Waschvorgangs verbleiben, den Waschvorgang unterbrechen, die Tür öffnen und 2ml Klarspüler hinzufügen. Anschließend die Tür schließen und den Waschvorgang bis zum Ende fortsetzen.

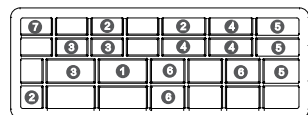

-  1.60 mm Glas
-  2.78mm Tasse
-  3.195 mm Melamin-Dessertteller
-  4.230 mm Suppenteller
-  5.190 mm Dessertteller
-  6.130 mm Dessertschale
-  7.70 mm Becher
-  8.140 mm Untertasse
-  9.213 mm große Melaminschale
-  10. Besteck



-  1. Serviergabel
-  2. Suppenlöffel
-  3. Gabel
-  4. Messer
-  5. Teelöffel
-  6. Dessertlöffel
-  7. Soßenkelle

# BETRIEB

## 1 Einschalten

Stecken Sie das Gerät ein, berühren Sie „  “ und schalten Sie die Maschine ein.

Hinweis:

Während des laufenden Waschprogramms die Taste „  “ 3 Sekunden lang gedrückt halten, um die Maschine zwangsweise auszuschalten.



## 2 Waschmittel hinzufügen

Öffnen Sie die Tür, geben Sie eine moderate Menge Waschpulver oder ein Waschmittel-Tab in die Maschine und schließen Sie die Tür.

Notiz:

Kein Waschmittel beim Waschen von Obst verwenden;  
Die Dosierung: 8-10 g pro Waschgang.

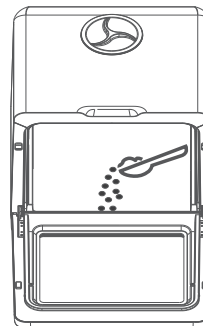





# BETRIEB

## 3 Programm ausführen

Wählen Sie das gewünschte Programm über das Bedienfeld aus, tippen Sie auf die Taste „▶||“ auf dem Bedienfeld, um das Programm zu starten. Nach dem Start wird automatisch erkannt, ob Leitungswasser angeschlossen ist.





Notiz:

- ① Überprüfen Sie nach dem Ausführen des Programms automatisch das Wasserhahn- oder Tankmodell. Wenn die Anzeigen „“ und „“ rot leuchten, müssen Sie den Wasserhahn öffnen oder den Tank mit Wasser füllen;
- ② Nach 5 Minuten Überprüfung ist immer noch keine Wasserversorgung vorhanden, die Maschine wechselt in den Standby-Modus;
- ③ Berühren Sie „▶||“, um die Maschine anzuhalten und während des Spülvorgangs Geschirr hinzuzufügen;
- ④ Drücken Sie die Taste „“ drei Sekunden lang, um das Programm zu beenden. Das Gerät entleert sich anschließend und schaltet sich dann aus;
- ⑤ Berühren Sie „“, um eine 73-stündige Umluftfunktion zu aktivieren und die Luft im Inneren des Geräts frisch zu halten.

## 4 Waschen

Die Maschine verfügt über zwei Wasserversorgungsmodelle: ein Modell mit Leitungswasseranschluss und ein Modell mit Wassertank.

Notiz:

- ① Die Anzeige „“ ist weiß und kennzeichnet ein Panzermodell;
- ② Die Anzeige „“ ist weiß und bedeutet, dass es sich um ein Wasserhahnmodell handelt;
- ③ Wenn der Tank voll ist, schaltet die Maschine automatisch in den Tankmodus um;
- ④ Füllen Sie 3 Tassen Wasser in den Behälter. Sobald der Behälter voll ist, ertönt dreimal ein Piepton (Di, Di, Di) und die Anzeige „“ leuchtet weiß;
- ⑤ Wenn es sich um ein Modell mit Wasserhahn handelt, öffnen Sie bitte den Wasserhahn.

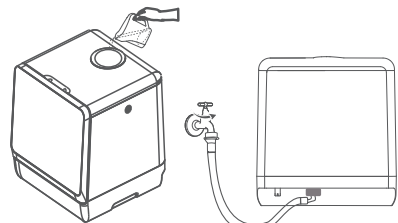

Wasser von Hand einfüllen  
(Für Panzermodelle)

Wasserhahn anschließen  
(Für Wasserhahnmodell)





# BETRIEB

## 5 Kindersicherung:

1. Die Kindersicherungsfunktion kann die Gefahren vermeiden, die durch Fehlbedienung durch Kinder entstehen;
2. Im Standby-Modus und im Betriebsmodus können Sie die Kindersicherung durch langes Drücken der Taste „“ aktivieren oder deaktivieren;
3. Wenn das Kindersicherungssymbol auf dem Display dauerhaft leuchtet, deaktivieren Sie die Kindersicherung; Das Symbol für die Kindersicherung auf dem Display erlischt, und die Kindersicherung wird deaktiviert;
4. Im Kindersicherungsmodus sind alle Tasten außer der Kindersicherungstaste ungültig.



## 6 Verzögerung





1. Nachdem Sie das Waschprogramm ausgewählt haben, berühren Sie die Taste „“, um 1H anzuzeigen, berühren Sie dann erneut die Taste „“, um die Zeit von 1H bis 18H durchzuschalten;
2. Halten Sie die Taste „“ gedrückt, um die Reservierungsfunktion abzubrechen und die Anzeige in den Standby-Modus zu schalten;
3. Nachdem Sie die Reservierungszeit bestätigt haben, drücken Sie „“, um den Reservierungsvorgang zu starten.

# FUNKTION

Programm	Programmausführung	Zeit	Waschmittel	Temperatur	Trocknungszeit	Speicherplatz (falls ausgewählt)
Normal	Waschen mit heißem Wasser Spülen mit kaltem Wasser Spülen mit kaltem Wasser Spülen mit heißem Wasser	69 Minuten	8g	Waschen 55°C Spülen 68°C	60 Minuten	Zirkulation von Frischluft für 73 Stunden
Schnell	Waschen mit heißem Wasser Spülen mit kaltem Wasser Spülen mit heißem Wasser	29 Minuten	8g	Waschen 50°C Spülen 62°C	60 Minuten	Zirkulation von Frischluft für 73 Stunden
Stark	Waschen mit heißem Wasser Spülen mit heißem Wasser Spülen mit kaltem Wasser Spülen mit heißem Wasser	89 Minuten	12g	Waschen 55°C Spülen 55°C Nachspülen 75°C	60 Minuten	Zirkulation von Frischluft für 73 Stunden
ECO	Waschen mit heißem Wasser Spülen mit kaltem Wasser Spülen mit kaltem Wasser Spülen mit heißem Wasser	88 Minuten	11g	Waschen 38°C Spülen 46°C	79 Minuten	Zirkulation von Frischluft für 73 Stunden
Obst	Spülen mit kaltem Wasser Spülen mit kaltem Wasser	19 Minuten	/	/	/	/

# FUNKTION

Programm	Programmausführung	Zeit	Waschmittel	Temperatur	Trocknungszeit	Speicherplatz (falls ausgewählt)
Selbstreinigung	Waschen mit heißem Wasser Spülen mit kaltem Wasser Spülen mit kaltem Wasser Spülen mit heißem Wasser	79 Minuten	8g	Waschen 55°C Spülen 68°C	60 Minuten	Zirkulation von Frischluft für 73 Stunden
Glas	Waschen mit heißem Wasser Spülen mit kaltem Wasser Spülen mit heißem Wasser	50 Minuten	8g	Waschen 55°C Spülen 68°C	60 Minuten	Zirkulation von Frischluft für 73 Stunden
Trocken	/	/	/	/	60 Minuten	Zirkulation von Frischluft für 73 Stunden

1. Zusätzlich zum Obstwaschen können weitere Waschvorgänge mit der Trockenlagerungsfunktion kombiniert werden, wahlweise ohne überlagerte „“-Halbhelligkeit oder mit überlagerter „“-Vollelligkeit. Vor der Aktivierung dieser Funktion können Sie diese jederzeit abbrechen oder überlagern. Nach der Aktivierung von „“ wird „“ angezeigt.

2. Im Startzustand können Sie die Funktion separat aufrufen, indem Sie die Taste „“ lange gedrückt halten.

# WARTUNG UND REINIGUNG

## 1. Filter reinigen

### 1 Zerlegen

Drehen Sie gegen den Uhrzeigersinn, um das Filterset zu zerlegen, das aus drei Teilen besteht: Filtergewebe, Hauptfilter und Feinfilter.

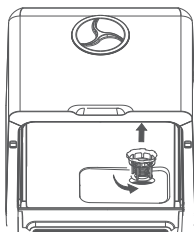

### 2 Sauber

Verwenden Sie Wasser, um jedes einzelne Filterteil abzuspülen und abzubürsten.



### 3 Montage

Nach der Reinigung wurde das Filtersystem im Uhrzeigersinn gedreht, um es zu schließen.

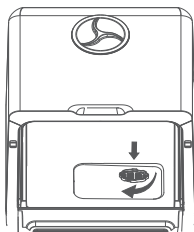

## 2. Sprühdüsen reinigen

### 1 Zerlegen

Öffnen Sie die Tür, nehmen Sie den Korb heraus und ziehen Sie anschließend den oberen und unteren Sprüharm heraus.

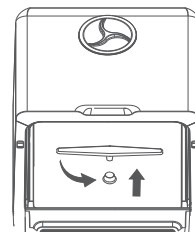

### 2 Sauber

Verwenden Sie Wasser zum Spülen und Bürsten der einzelnen Sprüharme und verwenden Sie bei Bedarf Werkzeuge mit spitzer Spitze, wie z. B. eine Nadel, um die Löcher zu reinigen.

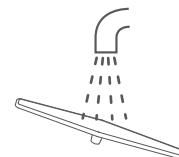

### 3 Montage

Drücken Sie nach der Reinigung die einzelnen Arme in ihre Positionen und stellen Sie sicher, dass sich die Arme reibungslos bewegen lassen.

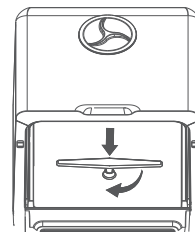

# WASSERENTHÄRTUNGSANLAGE (OPTION)

## 1. Spezielles Salz

- 1 Öffnen Sie die Tür und drehen Sie den Weichspülerbehälter gegen den Uhrzeigersinn, um ihn zu öffnen.

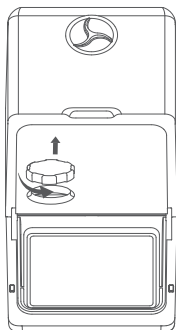

- 3 Geben Sie ausreichend Wasser in den Enthärter und verwenden Sie Werkzeuge, um das Salz vollständig mit dem Wasser zu vermischen.

Notiz:

Es wurde kein heißes oder warmes Wasser eingefüllt.

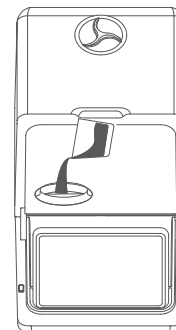

- 2 Füllen Sie das Speziessalz vorsichtig in die Enthärtungsanlage ein.

Notiz:

Bitte verwenden Sie ausschließlich spezielles Spülmaschinensalz. Andere Salze sind nicht geeignet. Die Salzmenge sollte 500 g pro Befüllung nicht überschreiten. Eine Befüllung reicht je nach Einstellung des Salzverbrauchs für 1 bis 6 Monate.

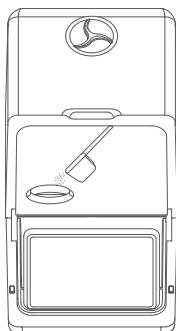

- 4 Zum Schließen des Weichspülerfachs im Uhrzeigersinn drehen.

Notiz:

Stellen Sie sicher, dass der Weichspüler fest verschlossen ist.

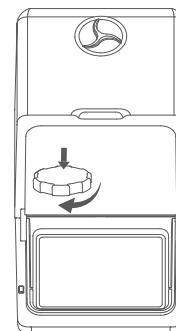

# FEHLER & PROBLEMATIK

## 1.Fehlercodes

Code	Fehler	Wie man damit umgeht
“ E2 ”	Entwässerung	<ol style="list-style-type: none"><li>1. Überprüfen Sie das Abflussrohr und stellen Sie sicher, dass es gerade und nicht verbogen ist;</li><li>2. Schalten Sie das Gerät aus und prüfen Sie, ob Filter oder Abflussrohr verstopft sind;</li><li>3. Stellen Sie sicher, dass alle Rohre frei sind und nicht durch etwas blockiert werden.</li></ol>
“ E3 ”	Überlaufend	Kippen Sie die Maschine um 30 bis 45 Grad, lassen Sie das Wasser aus dem Geräteboden abfließen und starten Sie die Maschine anschließend neu. Sollte der Fehler weiterhin bestehen, kontaktieren Sie unseren Kundendiensttechniker.
“ E4 ”	Temperatur	Starten Sie das Gerät neu. Sollte der Fehler weiterhin bestehen, kontaktieren Sie bitte unseren Servicetechniker.
“ E5 ”	Nachricht	
“ E6 ”	Heizung	
“ E7 ”	Druck	

# FEHLER & PROBLEMATIK

## 2.Problematik (1)

<b>Problematik</b>	<b>Grund</b>	<b>Wie man damit umgeht</b>
Das Geschirr ist nicht sauber	Falsches Beladen des Geschirrs	Achten Sie darauf, dass genügend Abstand zwischen dem Geschirr vorhanden ist.
	Sprüharm eingeklemmt	Stellen Sie sicher, dass nichts den Sprüharm blockiert.
	Verstopfter Sprüharm	Sprüharm reinigen.
	Verstopfter Filter	Sauberer Filtersatz.
	Falsche Filterinstallation	Filtersatz korrekt zusammenbauen.
	Falsche Programmauswahl	Wählen Sie das passende Waschprogramm aus.
	Kein Waschmittel	Waschmittel hinzufügen (Block/Pulver/Flüssigkeit).
Starten Sie die Maschine nicht	Wassermangel	Füllen Sie Wasser nach, bis die Kontrollleuchte erlischt.
	Die Tür schließt nicht vollständig	Überprüfen Sie die Tür, falls etwas das vollständige Schließen verhindert.
Programm kann nicht ausgewählt werden	Waschen Sie	Wählen Sie das Programm erneut aus, nachdem Sie das laufende Programm beendet haben, oder warten Sie, bis das laufende Programm abgeschlossen ist.

# FEHLER & PROBLEMATIK

## 2.Problematik (2)

Problematik	Grund	Wie man damit umgeht
Das Geschirr ist nicht trocken	Unangemessenes Programm	Wählen Sie das passende Programm aus
	Schlechte Trocknungswirkung für Plastikgeschirr	Trocknen Sie dieses Plastikgeschirr von Hand ab
	Falsches Beladen des Geschirrs	Korrekte Tischdekoration gemäß den Vorgaben
	Trockenprogramm ohne Endbearbeitung	Warten Sie, bis das Trockenprogramm beendet ist
	Holzgeschirr	Trocknen Sie dieses Holzgeschirr von Hand ab
Verfärbung von Plastikgeschirr	Zu hohe Waschtemperatur	Wählen Sie ein Programm mit niedrigerer Temperatur
Die "salz-lampe" brennt	Salz ist knapp	Extra salz für die spülmaschine
	Es gibt keine vollständig gelösten salze	Gut, wir warten, bis sich das salz aufgelöst hat
Waschmittel übrig	Sprüharm blockiert, kein Wasserdurchfluss für das Spülmittel	Stellen Sie sicher, dass sich der Sprüharm reibungslos bewegt
	Waschmittel von schlechter Qualität	Verwenden Sie ein geeignetes Waschmittel

# FEHLER & PROBLEMATIK

## 2.Problematik (3)

Problematik	Grund	Wie man damit umgeht
Eine Schaumansammlung in der Maschine	Verwenden Sie das falsche Waschmittel	<ol style="list-style-type: none"><li>1. Verwenden Sie ein spezielles Spülmittel für Geschirrspüler;</li><li>2. Öffnen Sie die Maschine und wischen Sie den Schaum von Hand ab;</li><li>3. Füllen Sie 2–3 Liter Wasser in die Maschine, wählen Sie ein beliebiges Programm aus. Nach 1–2 Minuten wird der Schaum abgelassen. Bei Bedarf kann der Vorgang wiederholt werden.</li></ol>
Ungewöhnliches Geräusch in der Maschine	Der Sprüharm stößt gegen das Geschirr	Das Geschirr richtig einräumen
	Das Geschirr bewegt sich leicht	Reparieren Sie das Geschirr vor dem Spülen
Eierpuddingreste auf dem Geschirr	Proteinfestigung	Das Geschirr mit Eierpudding von Hand abwaschen
Wassertropfen sind im Inneren der Maschine zurückgeblieben	Die Trocknungszeit ist nicht ausreichend	Wählen Sie das Programm „Trocknen“

# Sicherheit und Warnhinweise

## Warnung

1. Die Steckdose muss geerdet sein, um mögliche Kriechströme oder Stromschläge zu vermeiden.
2. Teilen Sie eine 6A/10A-Steckdose nicht mit anderen Geräten, um Brandgefahr auszuschließen.
3. Beschädigte Teile oder das Netzkabel dürfen nur von einem qualifizierten Servicetechniker ausgetauscht werden.
4. Entsorgen Sie das Gerät umweltgerecht und gemäß den örtlichen Vorschriften.
5. Stellen Sie das Gerät nicht in Umgebungen mit Temperaturen unter 0 °C auf (z. B. im Freien bei kaltem Wetter).
6. Bitte verwenden Sie ausschließlich Regeneriersalz und Spülmittel, die speziell für automatische Geschirrspüler geeignet sind.
7. Stellen und betreiben Sie das Gerät nicht auf instabilen, feuchten, rutschigen oder entflammaren Oberflächen, um Schäden zu vermeiden.
8. Stellen und betreiben Sie das Gerät in einem Mindestabstand von 150 mm zu Gasherden oder anderen Wärmequellen.
9. Stellen Sie keine schweren Gegenstände auf die geöffnete Gerätetür, um ein Umkippen des Geräts zu verhindern.
10. Spritzen Sie kein Wasser in das Geräteinnere, um Stromschläge oder Brandgefahr zu vermeiden.
11. Trinken Sie kein im Gerät verbliebenes Restwasser.
12. Lassen Sie Kinder das Gerät nicht unbeaufsichtigt bedienen, um Gefahren auszuschließen.

## Precaution

1. Öffnen Sie die Tür während des Spülvorgangs nicht, um zu vermeiden, dass heißes Wasser herausspritzt und Verletzungen verursacht.
  2. Berühren oder blockieren Sie den seitlichen Luftauslass nicht.
  3. Neigen oder bewegen Sie das Gerät während des Spülvorgangs nicht.
- Vorsichtsmaßnahmen
4. Seien Sie beim Öffnen der Tür vorsichtig im Umgang mit Messern oder anderen spitzen Gegenständen.
  5. Stellen Sie bei Auftreten von Störungen den Spülvorgang ein, schalten Sie das Gerät aus und schließen Sie den Wasserhahn.
  6. Überprüfen und reinigen Sie das Gerät regelmäßig, um eine optimale Leistung zu gewährleisten.
  7. Befestigen Sie den Ablaufschlauch ordnungsgemäß, um ein Austreten von Schmutzwasser zu verhindern.
  8. Ziehen Sie weder am Netzkabel noch am Ablaufschlauch mit Gewalt und üben Sie keinen starken Druck auf den Besteckkorb aus, um Schäden zu vermeiden.
  9. Bedienen Sie das Gerät nicht mit nassen Händen, um die Gefahr eines Stromschlags auszuschließen.
  10. Halten Sie Kinder von Chemikalien wie Spülmaschinensalz oder Reinigungsmitteln fern, um Verletzungen vorzubeugen.

# SPEZIFIKATION

## Maschine

Modellnummer:	TDQR09A
Stromspannung	220-240V~
Hz	50Hz
Leistung	950W
Einlassdruck	0.04-1.00MPa
Wasserverbrauch	5L
Tischgedeck	3 Place settings
Nettogewicht	14kg
Maschinengröße(B×T×H)	428×425×458(mm)
Die grÖße des mm-geräts (WXDXH)	480×510×524(mm)
Trocken	Hot wind

## Electrical Drawing

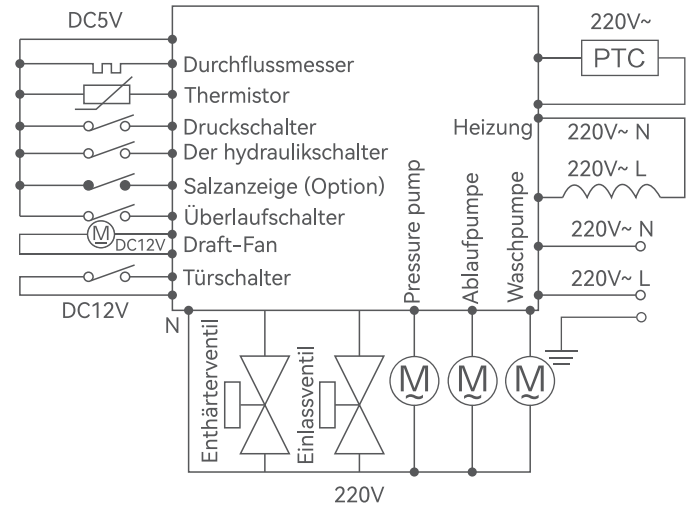

## ZWEI JAHRE BESCHRÄNKTE GARANTIE

Beschränkte Garantie: Nur für Ersatzteile

### Ausschlüsse:

Gewerbliche Nutzung, nicht-private Nutzung, Nutzung in Mehrfamilienhäusern oder Nutzung, die nicht den veröffentlichten Benutzer-, Bedienungs- oder Installationsanleitungen entspricht.

Defekte oder Schäden, die durch die Verwendung von Nicht-Originalteilen oder -zubehör verursacht werden.

Kosmetische Schäden, einschließlich Kratzer, Dellen, Absplitterungen und andere Schäden an der Geräteoberfläche, es sei denn, diese Schäden resultieren aus Material- oder Verarbeitungsfehlern und werden uns innerhalb von 30 Tagen gemeldet.

Verfärbungen, Rost oder Oxidation von Oberflächen, die durch ätzende oder korrosive Umgebungen verursacht werden, einschließlich, aber nicht beschränkt auf hohe Salzkonzentrationen, hohe Feuchtigkeit oder Kontakt mit Chemikalien.

### Kundendienst:

E-Mail: [service@iseasy.com](mailto:service@iseasy.com)

Website: [www.iseasy.com](http://www.iseasy.com)

# LAVE-VAISSELLE Manuel

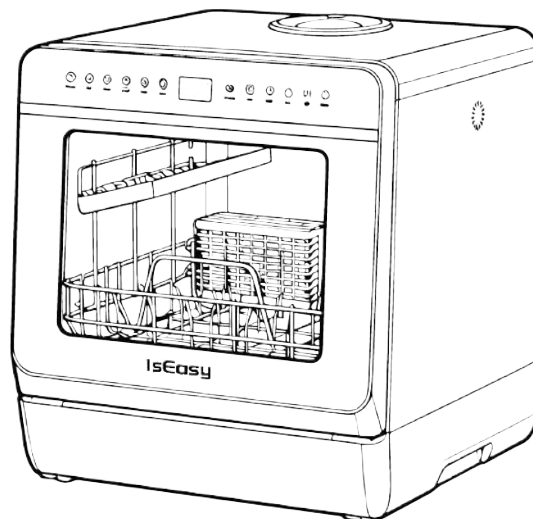

Veuillez lire attentivement le manuel, qui contient des informations essentielles sur l'installation, l'utilisation et l'entretien de l'appareil. Conservez tous les documents à des fins ultérieures ou pour le futur propriétaire.



## Bienvenue chez IsEasy

Merci d'avoir choisi IsEasy. Nous concevons des appareils électroménagers pratiques qui rendent la vie quotidienne plus simple, plus propre et plus confortable.

Avant d'utiliser votre lave-vaisselle de table, veuillez lire attentivement ce manuel et le conserver pour toute consultation ultérieure.

EASY TO USE. EASY TO LIVE



## Besoin d'aide ?

Pour toute question concernant l'installation, l'utilisation, l'entretien ou la garantie, veuillez contacter le service client IsEasy.

.....  
 **E-mail:**  
service@iseasy.com

.....  
 **Website:**  
www.iseasy.com



## Restez connecté

Suivez IsEasy pour découvrir des conseils produit, des nouveautés et des inspirations pour la maison au quotidien.



Scan to visit our website

# LISTE

## Modèle :TDJR09A

INFORMATION DE SÉCURITÉ IMPORTANTE .....	50
INSTRUCTIONS DE MISE EN TERRA .....	51

### COMMENT UTILISER

Présentation du produit .....	54
Panneau de contrôle .....	55
Installation .....	56
Chargement de la vaisselle .....	57
Opération .....	58
Fonction .....	60

### ENTRETIEN ET RÉPARATION

Entretien et nettoyage .....	62
Système de déminéralisation de l'eau .....	63
Défaut et problème .....	64
Sécurité et avertissements .....	68
Spécification .....	69

# INFORMATION DE SÉCURITÉ IMPORTANTE



**ATTENTION!**

**Lorsque vous utilisez votre lave-vaisselle, suivez les précautions suivantes:**

- Cet appareil est destiné à être utilisé dans des applications domestiques et similaires, telles que :
  - espaces de cuisine pour le personnel dans les magasins, les bureaux et d'autres lieux de travail
  - maisons de ferme ;
  - pour des clients dans des hôtels, des motels et d'autres établissements résidentiels ; des établissements de type chambre et petit-déjeuner.
- Cet appareil peut être utilisé par les enfants âgés de 8 ans et plus, ainsi que par des personnes ayant des capacités physiques, sensorielles ou mentales développées, ou qui manquent d'expérience et de connaissances, à condition qu'elles aient reçu une supervision ou des instructions sur son utilisation en toute sécurité et comprennent les risques associés. Les enfants ne doivent pas jouer avec l'appareil. Le nettoyage et l'entretien par l'utilisateur ne doivent pas être effectués par des enfants sans supervision. (Pour EN60335-1).
- Le matériel d'emballage pourrait être dangereux pour les enfants!
- Cet appareil est destiné à l'usage domestique en intérieur uniquement.
- Pour éviter tout risque de choc électrique, ne plongez ni l'appareil, ni le câble, ni l'embout dans l'eau ou tout autre liquide.
- Veuillez débrancher l'appareil avant de le nettoyer ou de l'entretenir.
- Utilisez un chiffon doux humide avec un savon doux, puis essuyez à nouveau avec un chiffon sec.



## ***INSTRUCTIONS DE MISE À LA TERRE***

- Cet appareil doit être mis à la terre. En cas de panne ou de défaillance, la mise à la terre réduit le risque de choc électrique en offrant un chemin de courant présentant la plus faible résistance. L'appareil est équipé d'un connecteur de mise à la terre.
- Le connecteur doit être branché sur une prise adaptée, installée et mise à la terre conformément à l'ensemble des codes et réglementations locales.
- Une mauvaise connexion du conducteur de mise à la terre de l'équipement peut entraîner un risque de choc électrique.  
Vérifiez auprès d'un électricien qualifié ou d'un technicien de service si vous doutez que l'appareil soit correctement mis à la terre.
- Ne modifiez pas le prêtre-maçonnaire fourni avec l'appareil s'il ne correspond pas à la prise.
- Faites installer un prêtre-maçon qualifié un prêtre-maçon qualifié pour installer une prise électrique correcte.
- Ne vous accrochez pas, ne vous asseyez pas ni ne vous tenez sur la porte ou le porte-plats du lave-vaisselle.
- Ne mettez pas en marche votre lave-vaisselle tant que tous les panneaux de l'enclos ne sont pas correctement installés.
- Si le lave-vaisselle est en marche, ouvrez la porte très prudemment, car l'eau pourrait s'écouler brusquement.
- Ne placez pas de poids lourds sur la porte ou ne vous y appuyez pas lorsque celle-ci est ouverte, car l'appareil risque de basculer vers l'avant.  
Lors du chargement des articles à laver :
  - 1) Saisissez les objets tranchants afin d'éviter qu'ils ne endommagent la scellure de la porte.
  - 2) Avertissement: Les couteaux et autres ustensiles à pointe tranchante doivent être placés dans le panier avec la pointe tournée vers le bas ou en position horizontale.

- Vérifiez que le détergent est vide après l'achèvement du cycle de lavage.
- Ne lavez pas les objets en plastique à moins qu'ils ne soient marqués « désinfectables au lave-vaisselle » ou une indication similaire. Pour les objets non marqués, consultez les recommandations du fabricant.
- Utilisez uniquement les détergents et agents de rinçage recommandés pour les lave-vaisselle automatiques.
- Ne utilisez jamais de savon, de détergent pour linge ou de détergent pour les mains dans votre lave-vaisselle.
- La porte ne doit pas rester ouverte, car cela pourrait augmenter le risque de chanceler.
- Si le câble d'alimentation est endommagé, il doit être remplacé par le fabricant, son agent de service ou une personne équivalentement qualifiée afin d'éviter tout risque.
- Pendant l'installation, il est interdit de plier ou de plancher l'alimentation électrique de manière excessive ou dangereuse.
- Ne manipulez pas les commandes.
- L'appareil doit être raccordé à la vanne d'eau principale à l'aide de nouveaux ensembles de tuyaux. Les anciens ensembles ne doivent pas être réutilisés.
- Le nombre maximal de serviettes à laver est de 2.
- La pression maximale autorisée de l'eau d'entrée est de 1 MPa.
- La pression minimale autorisée de l'eau d'entrée est de 0,04 MPa.

## Élimination

- Les matériaux d'emballage de cet appareil sont recyclables. Veuillez les jeter dans un conteneur de déchets adapté pour être recyclés.
- Il est interdit de rejeter ce produit comme déchets ménagers. Le symbole présent sur le produit ou dans son emballage indique qu'il ne doit pas être traité comme un déchet ménager. Il doit être acheminé vers un point de collecte dédié au recyclage des appareils électriques et électroniques. En le traitant correctement, vous contribuez à prévenir des conséquences négatives potentielles pour l'environnement et la santé humaine, qui pourraient autrement être dû à une gestion inappropriée de ce produit. Pour des informations plus détaillées sur le recyclage de ce produit, veuillez contacter votre conseil municipal, votre service de gestion des déchets ménagers ou le magasin où vous l'avez acheté .



## Avertissement!

- Pour éliminer le boîtier et l'appareil, rendez-vous dans un centre de recyclage. Câchez le câble d'alimentation et désactivez le système de fermeture de la porte.
- L'emballage en carton, fabriqué à partir de papier recyclé, doit être mis en décharge dans les poubelles à papier recyclable.
- En veillant à ce que ce produit soit éliminé correctement, vous contribuerez à prévenir des conséquences négatives potentielles pour l'environnement et la santé humaine, qui pourraient survenir en cas de mauvaise gestion de ses déchets.
- Pour des informations plus détaillées sur le recyclage de ce produit, veuillez contacter votre service municipal et votre service de gestion des déchets ménagers.
- Élimination : Ce produit ne doit pas être éliminé comme déchets ménagers non triés. Il est nécessaire de collecter ces déchets séparément afin de les traiter spécialement.

# PRÉSENTATION DU PRODUIT

## Machine

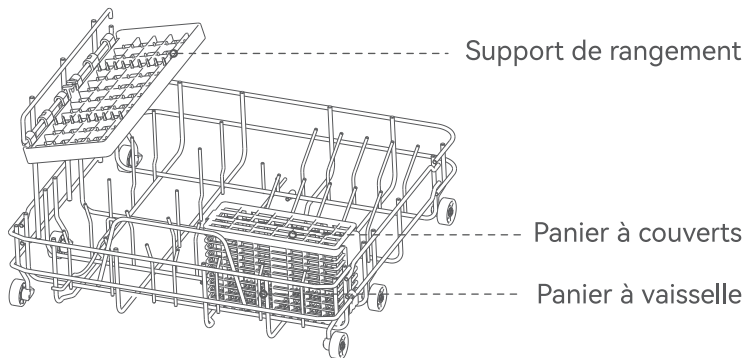
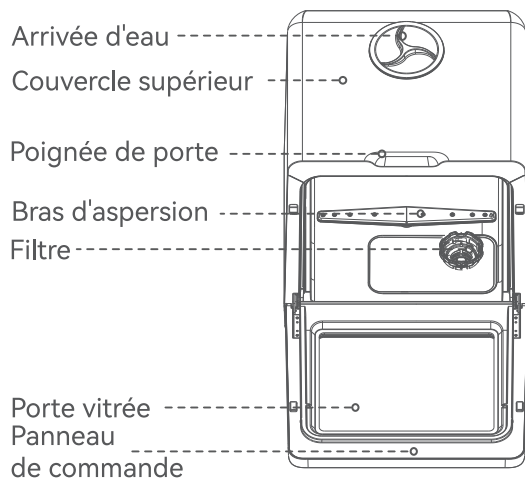

## Liste des pièces

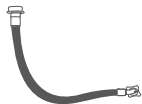

Tuyau d'arrivée d'eau (1.5m) x1

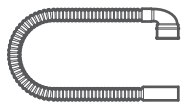

Tuyau d'évacuation (1.5m) x1

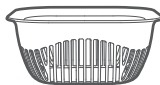

Panier à fruits x1



Verre x1



Collier de serrage pour tuyau x1

# PANNEAU DE CONTRÔLE

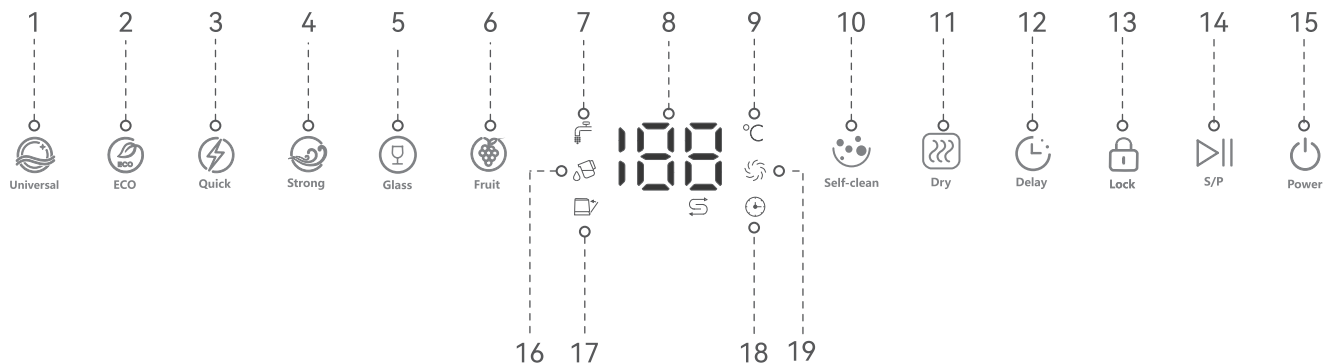

1. Normal

2. ECO

3. Vite

4. Fort

5. Verre

6. Fruit

7. Modèle de tapage

8. Écran d'affichage

9. Température

10. Auto-nettoyage

11. Sèche

12. Retard

13. Verrouillage pour enfants

14. Démarre/Pause

15. Allumage/Éteignement

16. Modèle de réservoir

17. Par ouverture

18. Affichage de l'heure

19. Indicateur de séchage

# INSTALLATION

## 1. Installation de la tuyère d'admission

### ① Machine connectée

Insérez le manchon d'admission de l'huile dans l'entrée d'eau située derrière la machine, puis serrez le vis.

### ② Connexion de bouton

Trois options de raccordement par robinet : A, B et C. Pour les options B et C, il faut faire un trou sur le meuble ou à l'arrière afin que le tuyau puisse passer à travers.

Remarque:

la soupape d'entrée de la tuyère a une taille de 3/4 de pouce avec filetage intérieur ; la vis doit avoir une taille de 3/4 de pouce avec filetage extérieur.

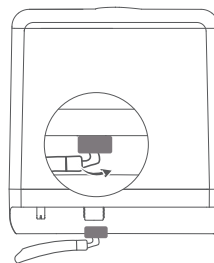

Connecter la machine

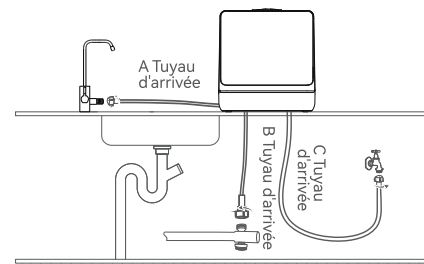

Connecter le robinet

## 2. Installation du tuyau de drainage

### ① Connecter la machine

Insérez le manchon de drainage de l'aspirateur à l'écoulement d'eau situé derrière la machine, puis serrez le collier.

### ② Raccorder le tuyau d'assainissement

Trois options de raccordement aux canalisations: A, B et C. Pour les options B et C, il faut faire un trou sur le meuble ou en dessous afin que le tuyau puisse passer à travers.

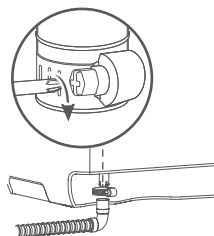

Connecter la machine

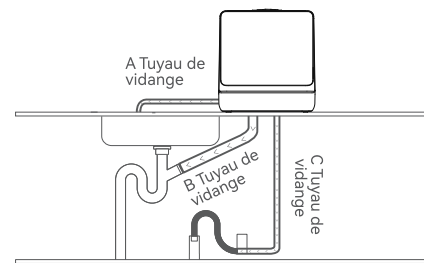

Connecter l'égout

# CHARGEMENT DE LA VAISSELLE

- Éliminez les gros restes alimentaires sur les ustensiles de table pour éviter de boucher le tuyau d'assainissement.



- Veillez vous référer aux images à droite pour la présentation des ustensiles de table.

Note:

Pour nettoyer correctement les ustensiles de table, inclinez-les légèrement intérieurement ou placer le visage teinté en position descendante.

Assiettes	Quantité
Plat de dessert de 190 mm	5
Bouillon de dessert de 130 mm	2
70mm Mug	2
Verre de 60 mm	3
Fork	3
Couteau	3
Bouilloir à cuillère	3
Cuillère à dessert	3
Légende	3
Plat à soupe de 230 mm	1
Disque de 140 mm	1
Cup de 78 mm	1
Assiette en mélamine de 213 mm	1
Fork de service	1
Plat de dessert en mélamine de 195 mm	1
Bain de laitier	1





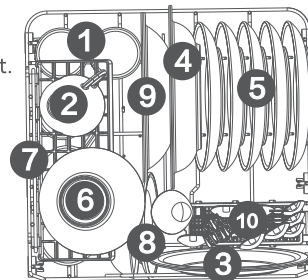

## Programme de nettoyage: ECO

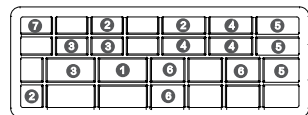
Dans le cadre du programme d'entretien ECO, ajoutez 11 g de détergent. alors commencez à laver. Quand il reste 18 minutes avant fin de lavage, arrête le lavage, ouvre la porte et Ajoutez 3 ml d'agent de rinçage, puis fermez la porte pour continuer. le lavage jusqu'à la fin.



-  1. Verre de 60 mm
-  2. Coupe de 78 mm
-  3. Assiette à dessert mélamine 195 mm
-  4. Assiette creuse 230 mm
-  5. Assiette à dessert 190 mm
-  6. Bol à dessert 130 mm
-  7. Tasse de 70 mm
-  8. Soucoupe de 140 mm
-  9. Bol en mélamine 213 mm
-  10. Couverts



-  1. Fourchette de service
-  2. Cuillère à soupe
-  3. Fourchette
-  4. Couteau
-  5. Cuillère à thé
-  6. Cuillère à dessert
-  7. Louche à sauce

# OPÉRATION

## 1 Allumez l'appareil.

Faites-le brancher, touchez «  », puis allumez l'appareil.

Note:

Pendant le programme de lavage, appuyez sur «  » pendant 3 secondes pour forcer l'appareil à se désactiver.

## 2 Ajouter un additif

Ouvrez la porte, ajoutez du détergent Morderate en poudre ou un bloc de détergent dans la machine, puis fermez la porte.

Note:

Ne pas utiliser de détergent pour laver les fruits;  
La dose : 8 à 10 g par cycle de lavage.

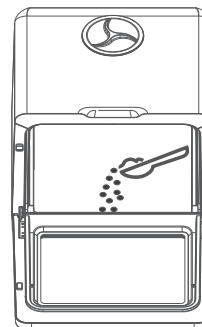
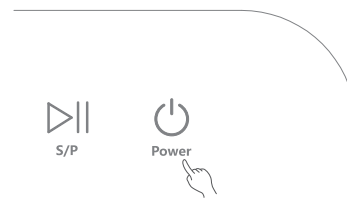





# OPÉRATION

## 3 Exécution du programme

Sélectionnez le programme requis par le panneau de contrôle, puis appuyez sur le bouton « ▶|| » pour l'exécuter. Le système détecte automatiquement si l'eau du robinet est branchée après le démarrage.





Note:

- ① Vérifiez automatiquement le modèle de robinet ou de réservoir après l'exécution du programme ; si les indicateurs «  » «  » deviennent rouges, ouvrez le robinet ou remplissez le réservoir d'eau.
- ② Après cinq vérifications, si l'alimentation en eau n'est toujours pas rétablie, la machine passe en mode veille.
- ③ Appuyez sur « ▶|| » pour arrêter temporairement la machine et ajouter des ustensiles pendant le lavage.
- ④ Appuyez sur «  » pendant 3 secondes pour quitter le programme: l'appareil se videra d'eau et s'éteindra.
- ⑤ Appuyez sur «  » pour ajouter une ventilation circulaire de 73 heures et maintenir l'air frais à l'intérieur de la voiture.

## 4 Laver

La machine dispose de deux modes d'alimentation en eau: le mode robinet et le mode réservoir.

Note:

- ① L'indicateur «  » est blanc : il s'agit du modèle du réservoir.
- ② L'indicateur «  » est blanc, ce qui indique un modèle tap.
- ③ Si le réservoir est plein, la machine passe automatiquement en mode réservoir.
- ④ Remplissez le réservoir de trois verres d'eau. Si le réservoir est plein, on entendra le son « Di, Di, Di », et l'indicateur «  » deviendra blanc.
- ⑤ Si vous utilisez un modèle à robinet, ouvrez le robinet.

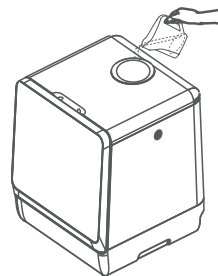

Remplir à la main  
Pour le modèle de réservoir

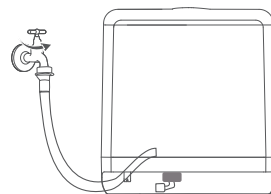

Connexion par prise  
Pour le modèle de robinet





# OPÉRATION

## 5 Verrouillage de l'enfant

1. La fonction de verrouillage pour enfants permet d'éviter les risques liés à une manipulation incorrecte par les enfants.
2. En mode veille ou en fonctionnement, appuyez longuement sur le bouton «  » pour verrouiller ou déverrouiller l'enfant.
3. Lorsque l'icône du verrouillage pour enfants est affichée, ouvrez le verrouillage ; lorsque l'icône est éteinte, le verrouillage est retiré .
4. En état de verrouillage de l'enfant, toutes les autres touches sont inutilisables, à l'exception de la touche de verrouillage.



## 6 Retard





1. Après avoir sélectionné le programme de lavage, appuyez sur le bouton «  » pour afficher 1H, puis appuyez à nouveau sur le bouton «  » pour parcourir les options de durée de 1H à 18H;
2. Appuyez longuement sur le bouton «  » pour annuler la réservation et passer l'affichage en mode veille.
3. Une fois l'heure de réservation confirmée, appuyez sur «  » pour lancer le processus de réservation.

## FONCTION

Programme	Exécution du programme	Temps	Detergent	Température	Séchage temps	Stockage (si sélectionné)
Normal	Lavage à l'eau chaude Rinçage à l'eau froide Rinçage à l'eau froide Rinçage à l'eau chaude	69Min	8g	Laver à 55 °C Rinsage à 68 °C	60 Min	Air frais en circulation pendant 73 heures
Vite	Lavage à l'eau chaude Rinçage à l'eau froide Rinçage à l'eau chaude	29Min	8g	Laver à 50 °C Rinsage à 62 °C	60 Min	Air frais en circulation pendant 73 heures
Fort	Lavage à l'eau chaude Rinçage à l'eau froide Rinçage à l'eau froide Rinçage à l'eau chaude	89Min	12g	Laver à 55 °C Rincer à 55 °C Rinçage à 75 °C	60 Min	Air frais en circulation pendant 73 heures
ECO	Lavage à l'eau chaude Rinçage à l'eau froide Rinçage à l'eau froide Rinçage à l'eau chaude	88Min	11g	Laver à 38 °C Rinsage à 46 °C	79 Min	Air frais en circulation pendant 73 heures
Fruit	Rinçage à l'eau froide Rinçage à l'eau froide	19Min	/	/	/	/

## FONCTION

Programme	Exécution du programme	Temps	Detergent	Température	Séchage temps	Stockage (si sélectionné)
Auto-nettoyage	Lavage à l'eau chaude Rinçage à l'eau froide Rinçage à l'eau froide Rinçage à l'eau chaude	79Min	8g	Laver à 55 °C Rinsage à 68 °C	60 Min	Air frais en circulation pendant 73 heures
Verre	Lavage à l'eau chaude Rinçage à l'eau froide Rinçage à l'eau chaude	50Min	8g	Laver à 55 °C Rinsage à 68 °C	60 Min	Air frais en circulation pendant 73 heures
Sèche	/	/	/	/	60 Min	Air frais en circulation pendant 73 heures

1. Outre le lavage des fruits, d'autres procédures de lavage peuvent être superposées à la fonction de stockage à sec, avec ou sans superposition «  » demi-luminosité, ou avec superposition «  » luminosité maximale. Avant d'activer cette fonction, vous pouvez l'annuler ou la superposer à tout moment. Après avoir sélectionné «  », «  » s'affiche.
2. En mode démarrage, vous pouvez accéder à cette fonction séparément en maintenant le bouton «  » enfoncé.

# ENTRETIEN ET NETTOYAGE

## 1. Filtre propre

### ① Démontez

Faites tourner le dispositif en sens antihoraire pour dé monter le jeu de filtres, composé de trois éléments : la maille filtrante, le filtre principal et le filtre fin.

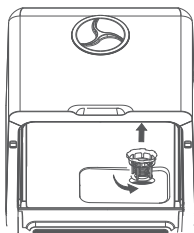

### ② Nettoyer

Rincez et nettoyez chaque pièce ce du filtre à l'eau.



### ③ Assemblée

Après le nettoyage, tournez le filtre dans le sens des aiguilles d'une montre pour le fermer.

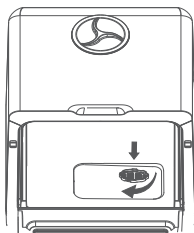

## 2. Clean spray arms

### ① Démontez

Ouvrez la porte, sortez le panier, puis démarrez le bras de balayage vertical.

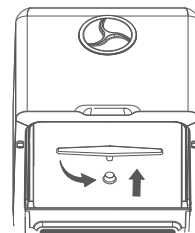

### ② Nettoyer

Rincez et balayez chaque bras de dispersion à l'eau, puis utilisez des outils à pointe fine, comme une aiguille, pour nettoyer les trous si nécessaire.

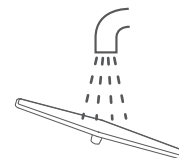

### ③ Assemblée

Après le nettoyage, veuillez positionner chaque bras et vérifier qu'il se déplace sans obstacle.

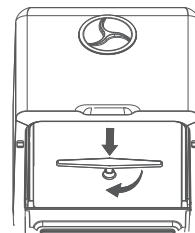

# SYSTÈME DE DÉMINÉRALISATION DE L'EAU (OPTION)

## 1. Spécial sout

- 1 Ouvrir la porte, tourner le levier anti tournez à l'horloge pour ouvrir le décapotable

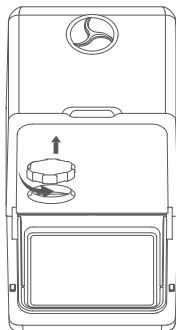

- 3 Ajoutez de l'eau au déminéralisant jusqu'à remplir complètement le récipient, puis mélangez soigneusement le sel avec l'eau à l'aide d'un mélangeur.

Note:

Pas d'eau chaude ni d'eau tiède remplie.

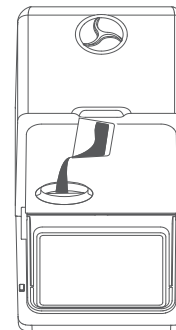

- 2 Remplissez le décapteur de pâte à la chaux avec soin.

Note:

Veillez utiliser le sel spécialement conçu pour les lave-vaisselle, sans remplacement. La quantité de sel ne doit pas dépasser 500 g à chaque fois, et chaque boîte peut durer de 1 à 6 mois selon les réglages du sel.

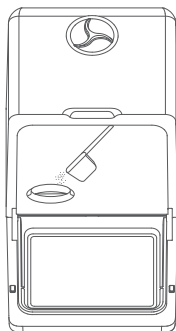

- 4 Faites tourner dans le sens des aiguilles d'une montre pour fermer le décongelateur.

Note:

Vérifiez que le coussin a bien fermé .

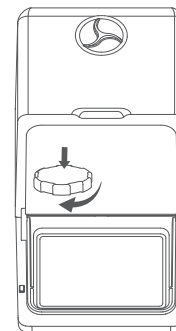

# DÉFAUT ET PROBLÈME

## 1. Code des défauts

Code	Défaillance	Comment gérer
“ E2 ”	Débordement	<ol style="list-style-type: none"><li>1. Vérifiez le tuyau de drainage et assurez-vous qu'il est droit, sans aucune courbure.</li><li>2. Éteignez l'appareil, puis vérifiez si un bouchon s'est formé dans le filet de filtration ou dans le tuyau de drainage.</li><li>3. Vérifiez que les tuyaux ne soient pas obstrués par quoi que ce soit.</li></ol>
“ E3 ”	Surplombant	Tournez l'appareil entre 30 et 45 degrés, laissez s'écouler l'eau depuis la base, puis redémarrez-le. Si le problème persiste, contactez notre technicien.
“ E4 ”	Température	Redémarrez l'appareil. Si le problème persiste, contactez notre technicien.
“ E5 ”	Massage	
“ E6 ”	Chauffage	
“ E7 ”	Pression	

# DÉFAUT ET PROBLÈME

## 2. Problème (1)

Problème	Motif	Comment gérer
La vaisselle n'est pas propre	Chargement incorrect des ustensiles de table	Assurez-vous bien de la distance entre les ustensiles de table
	Bras de pulvérisation piégé	Vérifiez que rien ne retienne le bras de pulvérisation
	Arme à pulvérisation bloquée	Nettoyer spray Pote
	Filtre bloqué	Nettoyer filtre Défini
	Installation incorrecte du filtre	Assemblage correct du jeu de filtres
	Programme de sélection incorrect	Sélectionnez le programme de lavage approprié
	Aucun détergent	Ajouter Détergent (bloc, poudre, liquide)
Ne démarrez pas la machine	Pénurie d'eau	Ajoutez de l'eau jusqu'à éteindre l'indicateur
	Porte non fermée correctement	Vérifiez la porte pour voir si elle ne se ferme pas correctement
Impossible de sélectionner le programme	Laver	Réchoisissez le programme après l'arrêt du programme en cours, ou attendez sa fin

# DÉFAUT ET PROBLÈME

## 2.Problème (2)

Le problème	La cause	Comment y faire face
La vaisselle n'est pas sèche	Programme inadapté	Sélectionnez le programme approprié.
	Mauvaises performances de séchage pour la vaisselle en plastique	Séchez la vaisselle en plastique à la main.
	IChargement incorrect de la vaisselle	Redressez la table en suivant les instructions.
	Programme de séchage sans phase de finition	Attendez la fin du programme de séchage.
	Vaisselle en bois	Séchez la vaisselle en bois à la main.
Décoloration de la vaisselle en plastique	Température de lavage trop élevée	Sélectionnez un programme à basse température.
Le voyant de sel est allumé	Niveau de sel trop bas	Ajoutez du sel au lave-vaisselle.
	Sel non complètement dissous	Attendons que le sel soit dissous.
Résidus de détergent	Bras d'aspersion obstrué ; pas de circulation d'eau pour le liquide de rinçage	Vérifiez que le bras de lavage fonctionne correctement.
	Détergent de mauvaise qualité	Utilisez un détergent adapté.

# DÉFAUT ET PROBLÈME

## 2. Problème (3)

Fautures	Motif	Comment gérer
Une quantité de mousse dans la machine	Utiliser un détergent incorrect	<ol style="list-style-type: none"><li>1. Utilisez un détergent spécial pour le lave-vaisselle.</li><li>2. Fermez la machine, puis nettoyez la mousse à la main.</li><li>3. Remplissez la machine avec 2 à 3 litres d'eau, sélectionnez un programme, puis laissez le processus durer 1 à 2 minutes : la mousse s'évacuera naturellement. Vous pouvez répéter l'opération si nécessaire.</li></ol>
Anomalie sonore dans la machine	Tableware à armoir à pulvérisation	Mettre en place correctement les ustensiles de table
	Les ustensiles de table se déplacent légèrement	Régler les ustensiles de table avant de les laver
Crème d'œufs laissée sur les assiettes	Porte de solidification	Nettoyez à la main les ustensiles de table avec de la pâte à œufs.
Des gouttes d'eau restent dans la machine	Le temps de séchage est insuffisant	Sélectionner Programme « Sèche »

# SÉCURITÉ ET AVERTISSEMENTS

---

## Avertissement

1. La prise électrique doit être correctement mise à la terre afin d'éviter tout risque de fuite électrique ou de choc.
2. Ne partagez pas un même préteur avec d'autres appareils afin d'éviter tout risque d'incendie.
3. Un nouveau composant ou une ligne électrique sera remplacé par un technicien après dégâts.
4. Éliminez la machine selon les réglementations locales en respectant les principes de respect de l'environnement.
5. Ne placez pas la machine dans un environnement de température inférieure à 0 °C, comme par exemple à l'extérieur en temps de pluie.
6. Veuillez utiliser le produit de nettoyage spécialement conçu pour les lave-vaisselle.
7. Ne placez ni n'utilisez pas la machine sur une plateforme instable, humide, lisse ou inflammable, afin d'éviter tout dommage.
8. Ne placez ni n'utilisez pas la machine à moins de 150 mm d'un four à gaz ou d'un chauffage.
9. Ne placez aucun objet lourd sur la porte pendant son ouverture, afin d'éviter que la machine ne se retombe.
10. Ne pas verser d'eau sur la machine afin d'éviter les chocs électriques ou les incendies.
11. Ne buvez pas l'eau de gauche de la machine.
12. Ne laissez pas les enfants utiliser la machine seuls, afin d'éviter tout danger.

---

## Précaution

1. Ne pas ouvrir la porte pendant le lavage pour éviter que l'eau chaude ne s'écoule et ne vous fait du mal.
2. Ne touchez pas la sortie d'air latérale de notre bloc.
3. Ne penchez pas ni déplacez pas la machine pendant le lavage.
4. Lorsqu'on ouvre une porte, la nage ou tout autre objet à pointe ne doit pas être utilisé contre une personne afin d'éviter tout dommage.
5. Arrêtez le lavage, éteignez l'appareil et fermez le robinet en cas de panne.
6. Vérifiez et nettoyez l'horloge de l'appareil pour obtenir le meilleur résultat de lavage.
7. Veuillez fixer le tuyau de drainage pour éviter le déversement d'eau tachée.
8. Ne tirez pas à force le câble d'alimentation, ne serrez pas le tuyau d'arrosage, et évitez de presser la cuvette de culture afin de ne pas causer de dommages.
9. Ne manipulez pas la machine avec la main humide afin d'éviter les chocs électriques.
10. Les enfants doivent être tenus à distance des produits chimiques tels que le sel et les détergents afin d'éviter tout risque de blessure.

# SPÉCIFICATION

## Machine

Numéro de modèle :	TDQR09A
Tension	220-240V~
Hz	50Hz
Puissance	950W
Entrée pression	0.04-1.00MPa
Consommation d'eau	5L
Déploiement des lieux	3 Place Paramètres
Poids net	14kg
Machine Taille(W×D×H)	428×425×458(mm)
Carton Taille (WXDXH)	480×510×524(mm)
Sèche	Vent chaud

## Électrique Dessin

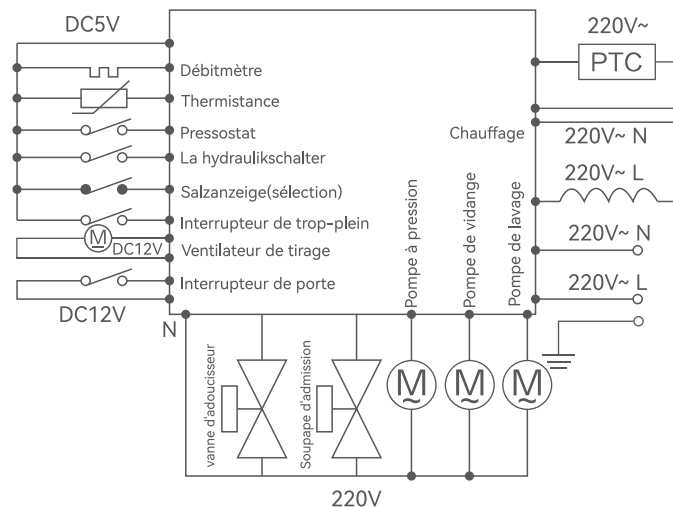

## GARANTIE LIMITÉE DE DEUX ANS

Garantie limitée : Pièces uniquement

### Exclusions :

Utilisation commerciale, non résidentielle, en immeuble collectif ou utilisation non conforme aux instructions d'utilisation, d'installation ou d'entretien publiées.

Défauts ou dommages causés par l'utilisation de pièces ou d'accessoires non d'origine.

Dommages esthétiques, notamment rayures, bosses, éclats et autres dommages aux finitions de l'appareil, sauf si ces dommages résultent de défauts de matériaux et de fabrication et nous sont signalés dans les 30 jours.

Décoloration, rouille ou oxydation des surfaces résultant d'environnements caustiques ou corrosifs, notamment en cas de fortes concentrations de sel, d'humidité élevée ou d'exposition à des produits chimiques.

### Service client :

Courriel : [service@iseasy.com](mailto:service@iseasy.com)

Site web : [www.iseasy.com](http://www.iseasy.com)

# ASCI UGACARRI Manuale

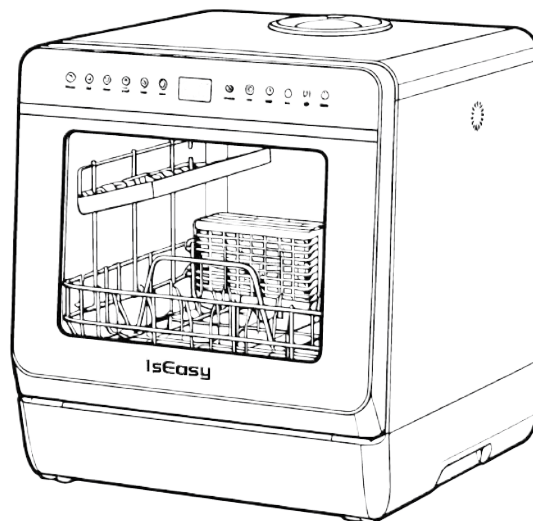

Si prega di leggere attentamente il manuale, che contiene informazioni importanti sull'installazione, l'uso e la manutenzione della macchina. Si prega di conservare tutti i documenti per un eventuale utilizzo futuro o per il prossimo proprietario.



## Benvenuto in IsEasy

Grazie per aver scelto IsEasy.  
Progettiamo elettrodomestici pratici  
che rendono la vita quotidiana  
più semplice, pulita e confortevole.  
Prima di utilizzare la lavastoviglie  
da tavolo, leggere attentamente questo  
manuale e conservarlo  
per consultazioni future.

EASY TO USE. EASY TO LIVE



## Hai bisogno di aiuto?

Per domande relative all'installazione,  
all'utilizzo, alla manutenzione  
o alla garanzia, contattare il  
Servizio Clienti IsEasy.



**E-mail:**  
[service@iseasy.com](mailto:service@iseasy.com)



**Website:**  
[www.iseasy.com](http://www.iseasy.com)



## Resta in contatto

Segui IsEasy per consigli  
sui prodotti, aggiornamenti e  
ispirazioni per la vita  
quotidiana in casa.



Scan to visit our website

# Elenco

## Modello: TDJR09A

INFORMAZIONI SULLA SICURTÀ RILEVANTI .....	73
Istruzioni per l'impianto del sistema di rilevamento del suono (EARTHING) ----	74

### COME UTILIZZARE

Introduzione al prodotto .....	77
Pannello di controllo .....	78
Installazione .....	79
Carico dei piatti .....	80
Operazione .....	81
Funzione .....	84

### MANUTENZIONE E RIPARAZIONE

Mantenere e pulire .....	86
Sistema di ammorbidimento dell'acqua .....	87
Guasto e problema .....	88
Sicurezza e Avvertimento .....	92
Specifiche .....	93

# INFORMAZIONI IMPORTANTI SULLA SICUREZZA



## AVVERTIMENTO!

**Utilizza Quando si utilizza la lavastoviglie, attenersi alle precauzioni elencate di seguito:**

- Questo apparecchio è destinato all'uso in ambito domestico e in applicazioni analoghe, come:
  - aree di cucin a per il personale in negozi, uffici e altri ambienti di lavoro;
  - case di fattoria;
  - da clienti di hotel, motel e altri ambienti residenziali;
  - ambienti tipo bed and breakfast.
- Questo dispositivo può essere utilizzato da bambini di età pari o superiore a 8 anni e da persone con capacità fisiche, sensoriali o mentali sviluppate, oppure prive di esperienza e conoscenze, a condizione che siano state fornite loro indicazioni o istruzioni per un uso sicuro e che comprendano i rischi associati. I bambini non devono giocare con il dispositivo. La pulizia e la manutenzione da parte dell'utente non devono essere effettuate da bambini senza supervisione. (Per EN60335-1)
- Il materiale di imballaggio potrebbe essere pericoloso per i bambini!
- Questo apparecchio è destinato esclusivamente all'uso domestico in ambienti chiusi.
- Per evitare il rischio di scossa e lettrica, non immergere l'apparecchio, il cavo o il connettore in acqua o altri liquidi.
- Si prega di staccare l'alimentazione prima di pulire e mantenere l'apparecchio.
- Usa un panno morbido bagnato con sapone leggero e poi asciugalo con un panno asciutto.



## ***ISTRUZIONI PER LA MESSA A TERRA***

- Questo apparecchio deve essere messo a terra. In caso di malfunzionamento o guasto, l'isolamento riduce il rischio di scossa elettrica, fornendo un percorso di corrente con la minima resistenza. L'apparecchio è dotato di un connettore di messa a terra.
- Il connettore deve essere collegato a un prese idoneo, installato e messo a terra in conformità con tutti i codici e le normative locali.
- Una connessione non corretta del conduttore di messa a terra dell'attrezzatura può comportare il rischio di scossa elettrica.
- Se hai dubbi sul corretto collegamento alla terra dell'apparecchio, rivolgiti a un elettricista qualificato o a un rappresentante del servizio.
- Non modificare la spina fornita con l'apparecchio; se non si adatta alla presa di corrente.
- Fai installare un interruttore corretto da un elettricista qualificato.
- Non schiacciare, non sederti né stare in piedi sulla porta o sul supporto per piatti della lavastoviglie.
- Non utilizzare la lavastoviglie se non tutti i pannelli dell'involucro sono correttamente posizionati.
- Se la lavastoviglie è in funzione, aprire la porta con estrema cautela potrebbe causare l'espulsione di acqua.
- Non appoggiare oggetti pesanti sulla porta né salire sulla porta quando è aperta. L'apparecchio potrebbe ribaltarsi in avanti.
- Quando si caricano gli articoli da lavare:
  - 1) Individua oggetti affilati in modo da evitare che possano danneggiare la guarnizione della porta.
  - 2) Avvertenza: Cuci ne e altri utensili con punte affilate devono essere inseriti nel cestino con la punta rivolta verso il basso o posizionati in posizione orizzontale.

- Verifica che il detergente in polvere sia completamente svuotato al termine del ciclo di lavaggio.
- Non lavare oggetti in plastica se non contrassegnati con la dicitura "sicuro per il lavastoviglie" o un'indicazione equivalente. Per oggetti in plastica non contrassegnati, consultare le raccomandazioni del produttore.
- Utilizzare esclusivamente i detergenti e gli agenti di risciacquo indicati per l'uso in un lavastoviglie automatico.
- Non usare mai sapone, detergente per bucato o detergente per le mani nel lavastoviglie.
- Non lasciare la porta aperta, perché potrebbe aumentare il rischio di inciampare.
- Se il cavo di alimentazione è danneggiato, deve essere sostituito dal produttore, dal suo agente di servizio o da una persona altrettanto qualificata, al fine di evitare un pericolo.
- Durante l'installazione, l'alimentazione non deve essere piegata o appiattita in modo eccessivo o pericoloso.
- Non alterare i controlli.
- L'apparecchio deve essere collegato alla valvola principale dell'acqua utilizzando nuovi tubi. I tubi vecchi non devono essere riutilizzati.
- Il numero massimo di piatti da lavare è pari a 2.
- La pressione massima consentita dell'acqua in ingresso è di 1 MPa.
- La pressione minima consentita dell'acqua in ingresso è di 0,04 MPa.

## Disposizione

- I materiali di imballaggio di questo apparecchio sono riciclabili. Scartateli in un contenitore per rifiuti idoneo per il riciclo.
- È vietato smaltire questo apparecchio come rifiuto domestico. Smaltimento corretto di questo prodotto: questo simbolo sul prodotto o sulla sua confezione indica che questo prodotto non deve essere smaltito come rifiuto domestico. Deve invece essere consegnato presso l'apposito punto di raccolta per il riciclaggio di apparecchiature elettriche ed elettroniche. Assicurandovi che questo prodotto venga smaltito correttamente, contribuirete a prevenire potenziali conseguenze negative per l'ambiente e la salute umana, che potrebbero altrimenti essere causate da uno smaltimento inappropriato di questo prodotto.



## AVVERTENZA!

- Per smaltire il pacchetto e l'apparecchio, rivolgetevi a un centro di riciclo. Tagliate quindi il cavo di alimentazione e rendete inutilizzabile il dispositivo di chiusura della porta.
- L'imballaggio in cartone è realizzato con carta riciclabile e va smaltito nel raccoglimento dei rifiuti cartacei per il riciclo.
- Garantendo un corretto smaltimento di questo prodotto, contribuirete a prevenire possibili conseguenze negative per l'ambiente e la salute umana, che altrimenti potrebbero derivare da un improprio trattamento dei rifiuti.
- Per maggiori informazioni sul riciclo di questo prodotto, contatta l'ufficio comunale del tuo comune e il servizio di smaltimento dei rifiuti domestici.
- **DISPOSIZIONE:** Non smaltire questo prodotto come rifiuto municipale non separato. È necessario raccoglierlo separatamente per un trattamento speciale.

# INTRODUZIONE AL PRODOTTO

## Lavastoviglie

Ingresso acqua

Coperchio superiore

Maniglia della porta

Braccio irroratore

Filtro

Sportello in vetro  
Pannello  
di controllo

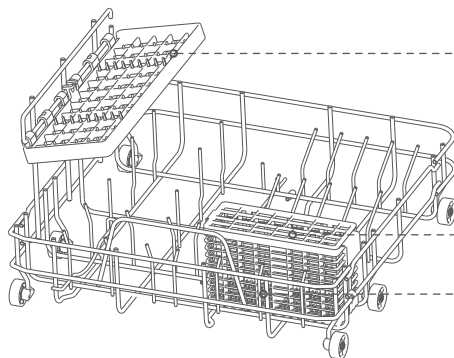
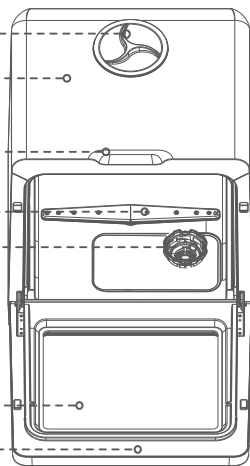

Cestello superiore

Cestello per posate

Cestello per stoviglie

## Elenco dei componenti

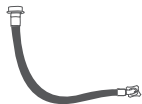

Tubo di ingresso  
(1.5m) x1

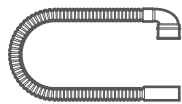

Tubo di scarico  
(1.5m) x1

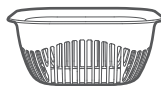

Cestello per frutta x1



Misurino x1



Fascetta per tubo x1

# PANNELLO DI CONTROLLO

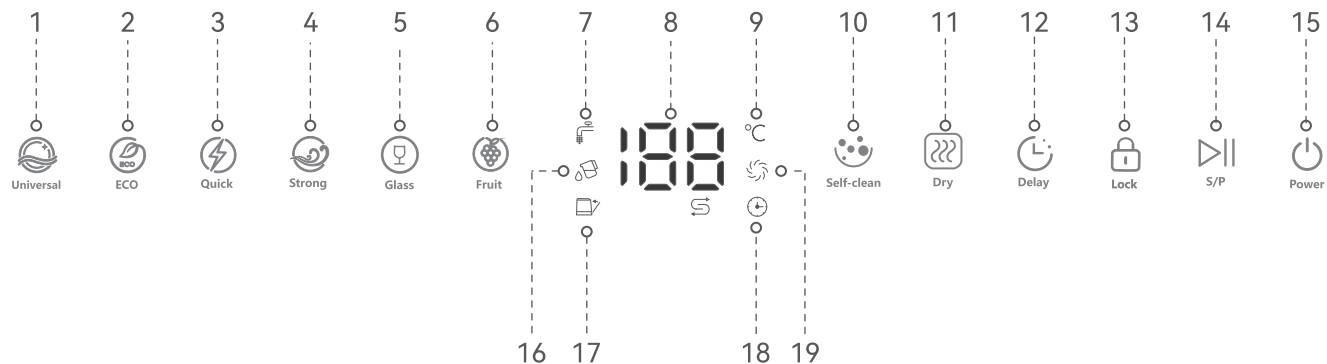

1. Normale

2. ECO

3. Rapido

4. Forte

5. Vetro

6. Frutta

7. Modello di tap

8. Schermo

9. Temperatura

10. Autolavaggio

11. Seco

12. Ritardo

13. Sperone per bambini

14. Avvio/Pausa

15. Accensione/Spengimento

16. Modello del serbatoio

17. Passando attraverso

18. Mostratore dell'ora

19. Indicatore di asciugatura

# INSTALLAZIONE

## 1. Installazione del tubo di ingresso

### 1 Macchina di connessione

Inserisci l'angolo dell'ingresso dell'acqua nella posizione di ingresso dell'acqua dietro la macchina e serrare la vite.

### 2 Collegamento del cavo

A, B e C sono tre opzioni per la connessione a rubinetto, ma per B e C è necessario fare un foro sul gabinetto o dietro di esso, in modo che il tubo possa passare attraverso il gabinetto.

Nota:

il raccordo a gomito del tubo di ingresso ha una filettatura interna da 3/4 di pollice, pertanto il rubinetto deve avere una filettatura esterna da 3/4 di pollice.

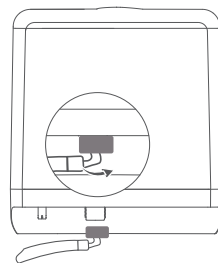

Collegare la macchina

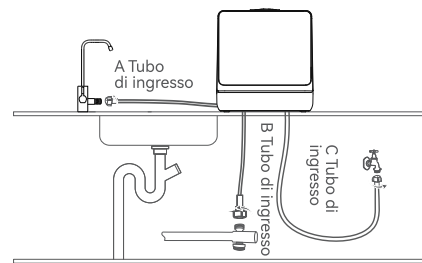

Collegare il rubinetto

## 2. Installazione del tubo di scarico

### 1 Connettere la macchina

Inserisci l'angolo della tubazione di scarico all'uscita dell'acqua dietro la macchina e stringi il collare.

### 2 Collegare il tubo di scarico

A, B, C: tre opzioni per la connessione alla rete fognaria. Per le opzioni B e C, è necessario scavare un foro sul piano o sotto il quadro elettrico, in modo che il tubo possa passare attraverso di esso.

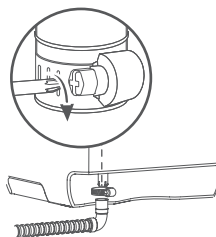

Collegare la macchina

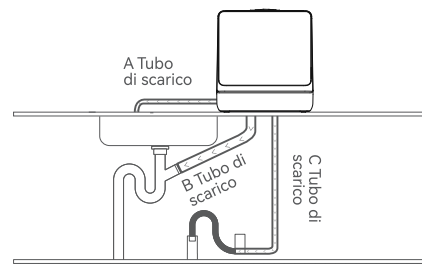

Collegare la fognatura

# CARICO DE I PIATTI

- 1 Elimina i grandi residui di cibo dai piatti per evitare di ostruire il rubinetto.



- 2 Si prega di fare riferimento alle immagini a destra per la visualizzazione degli utensili da tavola.

Note:

Per pulire completamente i piatti, inclinateli da dentro oppure con il viso in posizione flessa.

Assiettes	Quantité
Plat de dessert de 190 mm	5
Bouillon de dessert de 130 mm	2
70mm Mug	2
Verre de 60 mm	3
Fork	3
Couteau	3
Bouilloir à cuillère	3
Cuillère à dessert	3
Légende	3
Plat à soupe de 230 mm	1
Disque de 140 mm	1
Cup de 78 mm	1
Assiette en mélamine de 213 mm	1
Fork de service	1
Plat de dessert en mélamine de 195 mm	1
Bain de laitier	1

## Programma di pulizia: ECO

Aggiungere 11 g di detergente durante il lavaggio ECO. allora inizia a lavare. Quando mancano 18 minuti prima di finire il lavaggio, interrompere il lavaggio, aprire la porta e Aggiungi 3 ml di soluzione di risciacquo, poi chiudi la porta per proseguire lavare fino a quando non si finisce

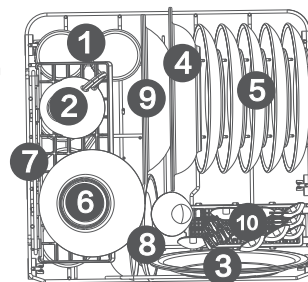

1. Vetro da 60 mm
2. Coppa da 78 mm
3. Piatto da dessert in melamina da 195 mm
4. Piatto fondo da 230 mm
5. Piatto da dessert da 190 mm
6. Ciotola da dessert da 130 mm
7. Tazza da 70 mm
8. Piattino da 140 mm
9. Ciotola in melamina da 213 mm
10. Posate

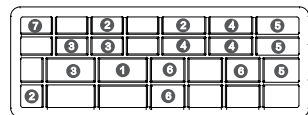

1. Forchetta da portata
2. Cucchiaino da minestra
3. Forchetta
4. Coltello
5. Cucchiaino da tè
6. Cucchiaino da dessert
7. Mestolo per sugo

# OPERAZIONE

## 1 Accende

Collega, premi "  " e accende il dispositivo.

Note:

Durante l'esecuzione del programma di lavaggio, premi il pulsante "  " per 3 secondi per spegnere la macchina.

## 2 Aggiungi il detergente

Apri la porta, aggiungi il detergente Morderate in polvere o un blocco detergente da 1 pezzo nella macchina, poi chiudi la porta.

Note:

Non usare detersivi per lavare la frutta;  
La dose: 8-10 g per ogni ciclo di lavaggio.

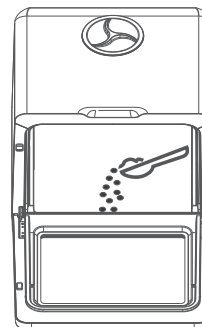
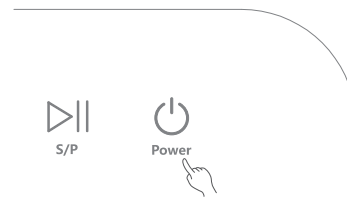

# OPERAZIONE

## 3 Eseguire un programma

Scegli il programma richiesto dal pannello di controllo, premete il pulsante "▷||" per avviarlo e il sistema rileva automaticamente se l'acqua corrente è collegata dopo l'avvio.



Note:

- ① Dopo aver eseguito il programma, verificare automaticamente il modello del rubinetto o del serbatoio; se gli indicatori "🚰" "💧" "🚰" diventano rossi, è necessario aprire il rubinetto o riempire il serbatoio d'acqua.
- ② Dopo 5 verifiche, se non è ancora presente l'acqua, la macchina passerà in modalità standby.
- ③ Premi "▷||" per fermare temporaneamente la macchina e aggiungere stoviglie durante il lavaggio.
- ④ Tocca "⏸" per 3 secondi per uscire dal programma: la macchina si svuota e si spegne.
- ⑤ Premi "🌀" per aggiungere vento circolare di 73 ore e mantenere l'aria fresca all'interno della macchina.

## 4 Lavare

La macchina è disponibile in due modelli di alimentazione: modello a rubinetto e modello a serbatoio.

Note:

- ① L'indicatore "🚰" è bianco e indica il modello del serbatoio.
- ② L'indicatore "🚰" è bianco, indica il modello di rubinetto.
- ③ Se il serbatoio è pieno, il sistema passa automaticamente al modello a serbatoio.
- ④ Ricarica il serbatoio con 3 bicchieri d'acqua: se il serbatoio è pieno, si sentirà un suono "Di, Di, Di" e l'indicatore diventerà "🚰" bianco.
- ⑤ Se si tratta di un modello con rubinetto, aprì il rubinetto.

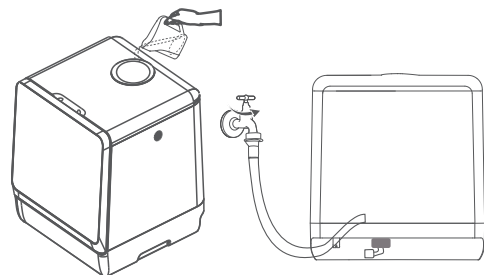

Ricarica manualmente  
(Per il modello del serbatoio)

Connetta il cavo  
(Per il modello tap)





# OPERAZIONE

## 5 Blocco per bambini

1. La funzione di blocco per bambini evita i pericoli derivanti da un uso improprio da parte dei bambini.
2. Nella posizione di standby e in funzione, premere a lungo il pulsante "  "per bloccare o sbloccare il bambino.
3. Quando l'icona del blocco per bambini sul display è accesa, attivare il blocco; quando l'icona è spenta, rimuoverlo.
4. Nella posizione di blocco per bambino, tutti gli altri pulsanti sono inattivi, tranne il pulsante di blocco per bambino.



## 6 Ritardo



1. Dopo aver selezionato il programma di lavaggio, toccare il pulsante "  " per visualizzare 1H, quindi toccare nuovamente il pulsante "  " per scorrere le opzioni di tempo da 1H a 18H.
2. Tenere premuto il pulsante "  " per annullare la funzione di prenotazione e portare il display in modalità standby.
3. Dopo aver confermato l'orario della prenotazione, premi "  " per avviare il processo di prenotazione.

## FUNZIONE

Programme	Esecuzione del programma	Tempo	Detergente	Temperatura	Tempo di asciugatura	Archiviazione (se Selezionato)
Normal	Lavaggio con acqua calda Risciacquo con acqua fredda Risciacquo con acqua fredda Risciacquo con acqua calda	69Min	8g	Lavaggio a 55°C Risciacquo a 68°C	60 Min	Aria fresca in circolazione per 73 ore
Rapido	Lavaggio con acqua calda Risciacquo con acqua fredda Risciacquo con acqua calda	29Min	8g	Lavaggio a 50°C Risciacquo a 62°C	60 Min	Aria fresca in circolazione per 73 ore
Forte	Lavaggio con acqua calda Risciacquo con acqua calda Risciacquo con acqua fredda Risciacquo con acqua calda	89Min	12g	Lavaggio a 55°C Risciacquo a 55°C Rinascere a 75°C	60 Min	Aria fresca in circolazione per 73 ore
ECO	Lavaggio con acqua calda Risciacquo con acqua fredda Risciacquo con acqua fredda Risciacquo con acqua calda	88Min	11g	Lavaggio a 38°C Risciacquo a 46°C	79 Min	Aria fresca in circolazione per 73 ore
Frutto	Risciacquo con acqua fredda Risciacquo con acqua fredda	19Min	/	/	/	/

## FUNZIONE

Programma	Esecuzione del programma	Tempo	Detergente	Temperatura	Tempo di asciugatura	Archiviazione (se Selezionato)
Autocancellazione	Lavaggio con acqua calda Risciacquo con acqua fredda Risciacquo con acqua fredda Risciacquo con acqua calda	79Min	8g	Laver à 55 °C Rinsage à 68 °C	60 Min	Aria fresca in circolazione per 73 ore
Vetro	Lavaggio con acqua calda Risciacquo con acqua fredda Risciacquo con acqua calda	50Min	8g	Laver à 55 °C Rinsage à 68 °C	60 Min	Aria fresca in circolazione per 73 ore
Dry	/	/	/	/	60 Min	Aria fresca in circolazione per 73 ore

1. Oltre al lavaggio della frutta, è possibile combinare altri cicli di lavaggio con la funzione di conservazione a secco, a scelta con o senza la sovrapposizione "  " semi-spia. È possibile annullare o ignorare questa funzione in qualsiasi momento prima di attivarla. Dopo l'attivazione, verrà visualizzata la lettera "  ".
2. In modalità di avvio, è possibile accedere alla funzione separatamente tenendo premuto il pulsante "  ".

# MANTENERE E PULIRE

## 1. Filtro pulito

### 1 Dismontare

Ruota in senso antiorario per smontare il filtro, composto da tre parti: la rete filtrante, il filtro principale e il filtro fine.

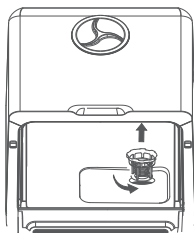

### 2 Pulire

Risciacqua e pulisci ogni componente del filtro con acqua.



### 3 Assemblea

Dopo aver pulito, si è ruotato in senso orario per chiudere il filtro.

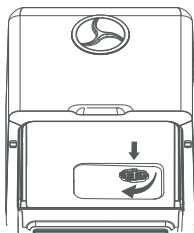

## 2. Bucche di spruzzo pulite

### 1 Dismontare

Apri la porta, tira fuori il cestino e poi estrai il braccio della spazzola a movimento verticale.

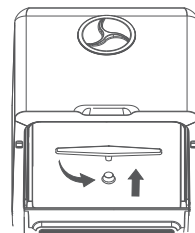

### 2 Pulire

Risciacqua e pulisci ogni braccio della spargente con acqua, utilizzando strumenti a punta affilata, come un ago, per pulire eventuali fori.

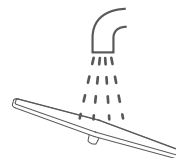

### 3 Assemblea

Dopo aver pulito, posiziona ciascun braccio nella posizione corretta e assicurati che si muovano senza intoppi.

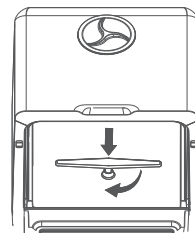

# SISTEMA DI AMMORBIDIMENTO DELL'ACQUA (OPZIONE)

## 1. Sale Speciale

- 1 Apri la porta e ruota in senso antiorario. Fai girare in senso orario per aprire il raffreddatore.

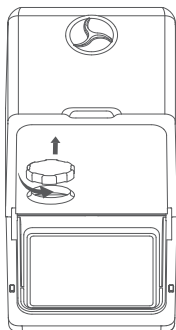

- 3 Aggiungi acqua al depuratore fino a riempirlo completamente e mescola bene il sale con l'acqua utilizzando uno strumento.

Note:

Non è stato caricato acqua calda o tiepida.

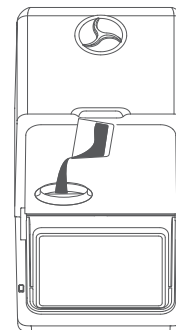

- 2 Versa con attenzione il sale speciale nel raffreddatore.

Note:

Utilizzate esclusivamente il sale specifico per lavastoviglie, senza sostituirlo mai. La quantità di sale non deve superare i 500 g per ogni utilizzo; ogni lata dura da 1 a 6 mesi, a seconda delle impostazioni del sale.

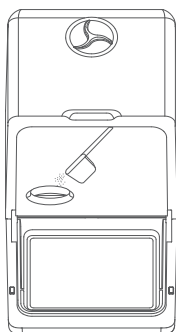

- 4 Ruota in senso orario per chiudere il rilassatore.

Note:

Assicurati che il cuscino si chiuda bene.

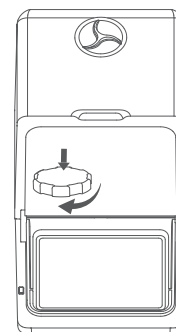

# GUASTO E PROBLEMA

## 2.Problema(1)

Codice	Errore	Come gestire
E2	Trabocco	<ol style="list-style-type: none"><li>1. Controllare il tubo di scarico e assicurarsi che sia dritto, senza pieghe.</li><li>2. Spegnerne l'apparecchio, quindi verificare se si è formato un intasamento nella rete del filtro o nel tubo di scarico.</li><li>3. Verificare che i tubi non siano ostruiti da nulla.</li></ol>
E3	Affacciato su	Inclina il dispositivo tra i 30 e i 45 gradi, lascia defluire l'acqua dalla base, quindi riavvialo. Se il problema persiste, contatta il nostro tecnico.
E4	Temperatura	Riavvia il dispositivo. Se il problema persiste, contatta il nostro tecnico.
E5	Massage	
E6	Chauffage	
E7	Pression	

# GUASTO E PROBLEMA

## 2. Problema (1)

Problema	Motivo	Come affrontare
I piatti non sono puliti	Carico errato degli stoviglie	Assicurati di non lasciare spazio tra gli stoviglie
	Braccio del spruzzatore intrappolato	Assicurati che nulla blocchi il braccio del spruzzatore
	Arma a getto bloccato	Pulire Spruzzo Arm.a
	Filtro bloccato	Pulire filtro Set
	Installazione errata del filtro	Assemblare correttamente il filtro
	Selezione errata del programma	Scegli il programma di lavaggio più adatto
	Nessun detergente	Aggiungi Detergente (in forma di blocco, polvere o liquido)
Non avviare La macchina	Cerca di risolvere il problema della carenza d'acqua	Aggiungi acqua fino a quando non si spegne il segnale indicatore
	Porta non chiusa completamente	Controlla la porta per verificare se qualcosa impedisce il suo completo chiudersi
Non è possibile sele - zionare il programma	Stai lavando	Riprovare la selezione del programma dopo aver fermato quello in corso oppure aspettare che termini

# GUASTO E PROBLEMA

## 2. Problema (2)

Foglie	Motivo	Come affrontare
I piatti sono bagnati	Programma inappropriato	Seleziona il programma appropriato
	Effetto di secchezza del piatto per la carta assorbente	Risciacquare a mano fino a quando non si è completamente asciutto
	Configurazione errata degli stoviglie	Regola correttamente l'assetto degli stoviglie in conformità
	Il programma di essiccazione non è terminato	Aspetta che il programma di asciugatura termini
	Vasi da tavola in legno	Risciacquare a mano fino a quando non si è completamente asciutto
Scomposizione del colore degli utensili da tavola in plastica	A temperatura di lavaggio eccessivamente elevata	Scegli un programma con temperatura più bassa
La luce "salina" è attiva	Salto Scarsità	Ricarica il sale speciale per il lavastoviglie
	Nessun sale completamente disciolto	Aspetta che il sale si scioglia
Detergente a sinistra	Braccio per spruzzatura bloccato, senza detergente per il lavaggio con acqua	Assicurati che il braccio del spruzzatore si muova senza intoppi
	Detergente di scarsa qualità	Utilizzare un detergente qualificato

# GUASTO E PROBLEMA

## 2. Problema (3)

Foglie	Motivo	Come gestire
Una quantità di schiuma all'interno della macchina	Utilizzare un detergente sbagliato	<ol style="list-style-type: none"><li>1. Utilizzare un detersivo specifico per lavastoviglie.</li><li>2. Aprire la lavastoviglie e rimuovere la schiuma a mano.</li></ol> Aggiungere 2 o 3 litri d'acqua nella lavastoviglie e selezionare un programma qualsiasi. Dopo 1 o 2 minuti, la schiuma verrà scaricata. Ripetere il processo se necessario.
Suono anomalo nella macchina	Tavolari con braccio per la spruzzatura	Imposta correttamente l'utensile da tavola
	Il piatto si muove leggermente	Riparare i piatti prima di lavarli
La crema d'uovo rimasta sul piatto	Portain solidification	Lavare a mano i piatti con la crema d'uovo
Gocce di acqua rimaste all'interno della macchina	Il tempo di essiccazione non è sufficiente	Selezionare Programma "Dry"

# SICUREZZA E AVVERTIMENTO

---

## Avvertenza

1. La presa elettrica deve essere collegata a terra per evitare possibili perdite di corrente o scosse elettriche.
2. Non condividere lo stesso prese con altri elettrodomestici per evitare incendi.
3. Un nuovo componente o una linea elettrica verrà sostituito dal tecnico dopo che è stato danneggiato.
4. Eliminare la macchina in modo rispettoso dell'ambiente, secondo le normative locali.
5. Non posizionare la macchina in ambienti con temperature inferiori a 0°C, come all'esterno in condizioni di freddo intenso.
6. Utilizza il sale e il detergente specifici per il lavastoviglie.
7. Non posizionare né utilizzare la macchina su piattaforme instabili, bagnate, liscie o infiammabili, evitando ogni danno.
8. Non posizionare né utilizzare la macchina a meno di 150 mm da un forno a gas o da un riscaldatore.
9. Non posizionare oggetti pesanti sulla porta quando è aperta, per evitare che la macchina si ribalti.
10. Non versare acqua sulla macchina per evitare scosse e lettriche o incendi.
11. Non bere l'acqua del lato sinistro della macchina.
12. Non lasciare che i bambini usino la macchina da soli, evitando qualsiasi pericolo.

---

## Precauzione

1. Non aprire la porta mentre si lava, per evitare che l'acqua calda fuoriesca e possa causare ferite.
2. Non toccare la bocchetta laterale del nostro blocco.
3. Non inclinare né muovere la macchina durante il lavaggio.
4. Le armi a punta o altre oggetti con punti affilati non possono essere usati per ferire qualcuno quando la porta è aperta.
5. Interrompere il lavaggio, spegnere l'alimentazione e chiudere il rubinetto in caso di guasti.
6. Per ottenere il miglior risultato di lavaggio, verificate e pulite l'orologio della macchina.
7. Si prega di fissare il tubo di scarico per evitare che l'acqua sporca fuoriesca.
8. Non strappare forzatamente il cavo di alimentazione né il tubo di scarico, né premere la cassetta del collettore per evitare danni.
9. Non utilizzare la mano bagnata per maneggiare la macchina per evitare scosse e lettriche.
10. I bambini devono stare lontani da sostanze chimiche come sale e detersivi per evitare eventuali danni.

# SPECIFICHE

## Macchina

Numero de l modello:	TDQR09A
Tensione	220-240V~
Hz	50Hz
Potere	950W
Inlet pressione	0,04-1,00 MPa
Consumo d'acqua	5L
Impostazione del posto	Posizione 3 Impostazioni
Peso netto	14kg
Macchina Dimensione(WxDxH)	428x425x458(mm)
Cartone Dimensione (WXDXH)	480x510x524(mm)
Dry	Ventone caldo

## Elettrico Disegno

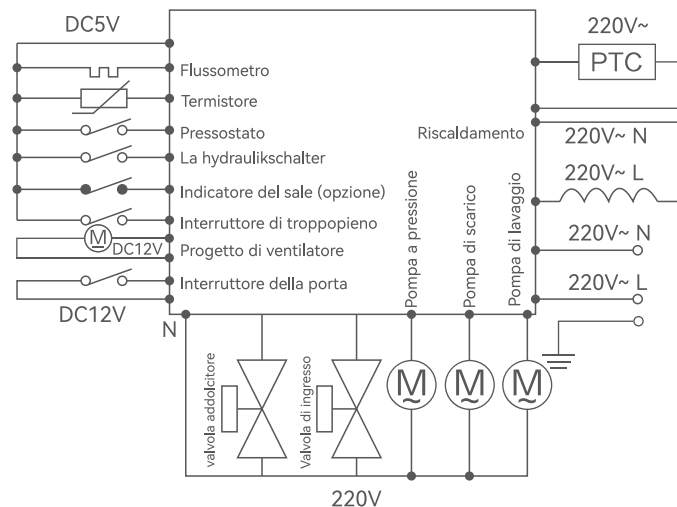

## GARANZIA LIMITATA DI DUE ANNI

Garanzia limitata: Solo sui pezzi di ricambio

### Esclusioni:

Uso commerciale, non residenziale, in condomini o uso non conforme alle istruzioni per l'utente, l'operatore o l'installazione pubblicate.

Difetti o danni causati dall'utilizzo di ricambi o accessori non originali.

Danni estetici, inclusi graffi, ammaccature, scheggiature e altri danni alle finiture dell'apparecchio, a meno che tali danni non derivino da difetti di materiali e manodopera e non ci vengano segnalati entro 30 giorni.

Scolorimento, ruggine o ossidazione delle superfici derivanti da ambienti caustici o corrosivi, inclusi, a titolo esemplificativo ma non esaustivo, elevate concentrazioni di sale, elevata umidità o esposizione a sostanze chimiche.

### Servizio clienti:

E-mail: [service@iseasy.com](mailto:service@iseasy.com)

Sito web: [www.iseasy.com](http://www.iseasy.com)

# LAVAVAJILLAS DE SOBREMESA

## Manual

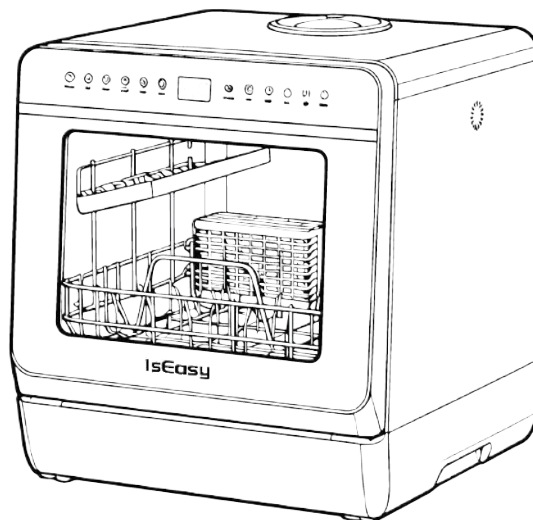

Lea atentamente las instrucciones de uso. Contienen información importante sobre la instalación, el funcionamiento y el mantenimiento del dispositivo. Conserve todos los documentos para futuras consultas o para el siguiente propietario.



## Bienvenido a IsEasy

Gracias por elegir IsEasy.

Diseñamos electrodomésticos prácticos que hacen la vida diaria más sencilla, limpia y cómoda.

Antes de utilizar su lavavajillas de sobremesa, lea atentamente este manual y consérvelo para futuras consultas.

EASY TO USE. EASY TO LIVE



## ¿Necesita ayuda?

Para preguntas sobre instalación, uso, mantenimiento o garantía, póngase en contacto con el Servicio de Atención al Cliente de IsEasy.

 **E-mail:**

[service@iseasy.com](mailto:service@iseasy.com)

 **Website:**

[www.iseasy.com](http://www.iseasy.com)



## Manténgase conectado

Siga a IsEasy para recibir consejos sobre productos, novedades e inspiración para el hogar en el día a día.



Scan to visit our website

# ELenco

## Modell-Nr.:TDJR09A

INSTRUCCIONES DE SEGURIDAD IMPORTANTES .....	97
INSTRUCCIONES DE PUESTA A TIERRA .....	98

### CÓMO USARLO

Lanzamiento de producto .....	101
Panel de control .....	102
Instalación .....	103
Cargando los platos .....	104
Operación .....	105
Función .....	108

### MANTENIMIENTO Y REPARACIÓN

Mantenimiento y limpieza .....	110
Sistema de ablandamiento de agua .....	111
Fallo & Problema .....	112
Seguridad y advertencia .....	115
Especificación .....	116

# ***INSTRUCCIONES DE SEGURIDAD IMPORTANTES***



## **ADVERTENCIA!**

**Cuando utilices tu lavavajillas,  
Siga las precauciones que se enumeran a continuación:**

- Este dispositivo está diseñado para su uso en el hogar y aplicaciones similares, como:
  - Áreas de cocina para el personal en tiendas, oficinas y otros entornos laborales;;
  - Casas rurales;
  - Alojamiento para clientes en hoteles, moteles y otros entornos residenciales;
  - Alojamiento tipo bed and breakfast.
- Este aparato puede ser utilizado por niños mayores de 8 años, así como por personas con capacidades físicas, sensoriales o mentales reducidas o con falta de experiencia y conocimientos, siempre que hayan sido supervisadas o instruidas en el uso seguro del aparato y comprendan los peligros que conlleva. Los niños no deben jugar con el aparato. La limpieza y el mantenimiento no deben ser realizados por niños sin supervisión. (Según la norma EN 60335-1)
- ¡El material de embalaje puede ser peligroso para los niños!
- Este dispositivo está destinado exclusivamente para uso doméstico en interiores.
- Para evitar el riesgo de descarga eléctrica, no sumerja el dispositivo, el cable o el enchufe en agua u otros líquidos.
- Desenchufe el dispositivo antes de limpiarlo o realizar cualquier mantenimiento en él.
- Utilice un paño suave humedecido con jabón suave y luego límpielo con un paño seco.



## ***INSTRUCCIONES DE PUESTA A TIERRA***

- Este dispositivo debe estar conectado a tierra. En caso de mal funcionamiento o defecto, la conexión a tierra reduce el riesgo de descarga eléctrica al proporcionar una ruta de menor resistencia para la corriente eléctrica.
- Este dispositivo está equipado con un enchufe con conexión a tierra.
- El enchufe debe insertarse en una toma de corriente adecuada que esté instalada y conectada a tierra de acuerdo con todas las normas y regulaciones locales.
- La conexión incorrecta del conductor de tierra del dispositivo puede suponer un riesgo de descarga eléctrica.
- Si tiene alguna duda sobre si el aparato está conectado a tierra correctamente, comuníquese con un electricista calificado o un representante de servicio al cliente.
- No modifique el enchufe suministrado con el dispositivo si no encaja en la toma.
- Haga que un electricista calificado instale una toma de corriente eléctrica adecuada.
- No haga mal uso de la puerta ni del cesto de platos del lavavajillas, ni se siente ni se pare sobre él.
- Utilice el lavavajillas únicamente si todos los paneles de moldura están instalados correctamente.
- Abra la puerta con mucho cuidado cuando el lavavajillas esté en funcionamiento, ya que existe riesgo de que salpique agua.
- No coloque objetos pesados sobre la puerta abierta ni se suba sobre ella. El aparato podría volcarse.
- Al cargar con prendas para lavar:
  - 1) Coloque los objetos afilados de manera que no dañen el sello de la puerta;
  - 2) Advertencia: Los cuchillos y otros utensilios con puntas afiladas deben colocarse en el cesto con las puntas hacia abajo o en posición horizontal.

- Una vez finalizado el ciclo de lavado, compruebe que el compartimento del detergente esté vacío.
- Lave en el lavavajillas solo artículos de plástico que tengan la etiqueta "apto para lavavajillas" o similar. Para artículos de plástico sin etiqueta, siga las instrucciones del fabricante.
- Utilice únicamente detergentes y abrillantadores recomendados para su uso en lavavajillas.
- Nunca utilice jabón, detergente o líquido para lavar manos en su lavavajillas.
- La puerta no debe dejarse abierta ya que esto podría aumentar el riesgo de tropiezo.
- Si el cable de alimentación está dañado, debe ser reemplazado por el fabricante, su departamento de atención al cliente o una persona igualmente calificada para evitar peligros.
- Durante la instalación, el cable de alimentación no debe doblarse ni aplanarse de forma excesiva o peligrosa.
- No cambie los controles.
- El dispositivo debe conectarse a la válvula de agua principal mediante accesorios de manguera nuevos. Los equipos antiguos no deben reutilizarse.
- Se puede lavar un máximo de 2 cubiertos.
- La presión máxima de entrada de agua permitida es de 1 MPa.
- La presión mínima de entrada de agua permitida es de 0,04 MPa.

# Desecho

- Los materiales de embalaje de este dispositivo son reciclables. Deséchelos en un contenedor adecuado para su reciclaje.
- Está prohibido desechar este dispositivo con la basura doméstica. Eliminación correcta de este producto: Este símbolo en el producto o en su embalaje indica que no debe desecharse con la basura doméstica. Debe llevarse a un punto de recogida adecuado para el reciclaje de aparatos eléctricos y electrónicos. Al desechar este producto correctamente, ayudará a evitar posibles efectos adversos para el medio ambiente y la salud humana que podrían derivarse de una gestión inadecuada de los residuos.



## ADVERTENCIA!

- Lleve el embalaje y el dispositivo a un centro de reciclaje para su eliminación. Desconecte el cable de alimentación y desactive el bloqueo de la puerta.
- Los embalajes de cartón están hechos de papel reciclado y deben desecharse en el punto de recogida de papel usado para su reciclaje.
- Al desechar este producto correctamente, ayudará a prevenir posibles consecuencias negativas para el medio ambiente y la salud humana que de otro modo podrían resultar de un manejo inadecuado de los desechos de este producto.
- Para obtener información más detallada sobre el reciclaje de este producto, comuníquese con su ayuntamiento local y el servicio de eliminación de residuos.
- **ELIMINACIÓN:** No deseche este producto junto con la basura doméstica sin clasificar. Se requiere la recolección selectiva de estos residuos para su tratamiento especial.

# LANZAMIENTO DE PRODUCTO

## Lavavajillas

Entrada de agua

Tapa superior

Manija de la puerta

Brazo rociador

Filtro

Puerta de cristal  
Panel de control

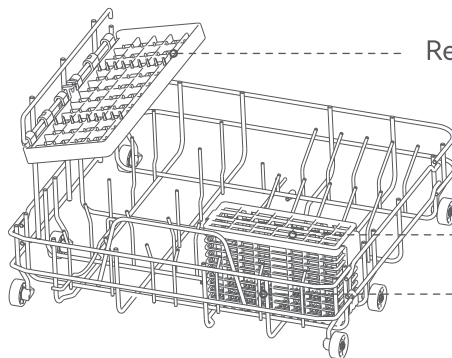
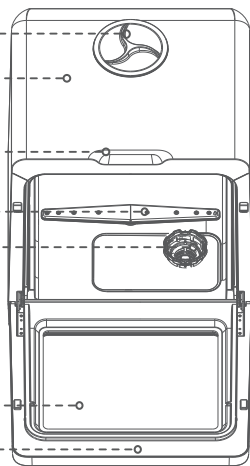

Rejilla de almacenamiento

Cesta para cubiertos

Cesta para vajilla

## Liste des pièces

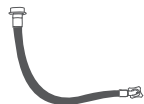

Tuyau d'arrivée d'eau  
(1.5m) x1

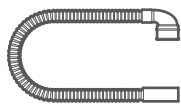

Tuyau d'évacuation  
(1.5m) x1

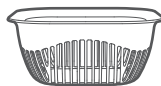

Panier à fruits x1



Verre x1



Collier de serrage  
pour tuyau x1

# PANEL DE CONTROL

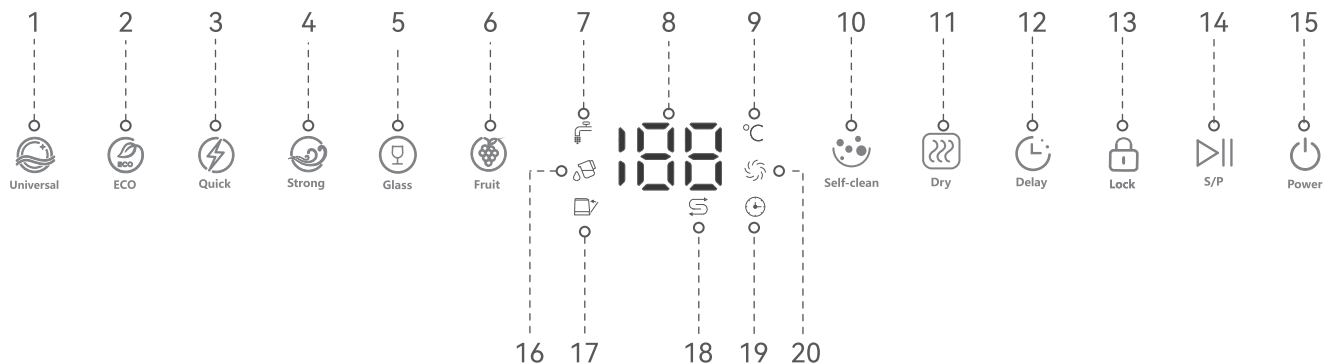

1.Normal

2.ECO

3.Rápido

4.Intensivo

5.Votar

6.Programa de frutas

7.Modelo de grifo

8.Mostrar

9.Temperatura

10.Autolimpieza

11.Seco

12.Demora

13.Bloqueo para niños

14.Iniciar/Pausar

15.Ein/Aus

16.Panzermodell

17.Puerta abierta

18.Visualización de la hora

19.Sistema de secado

# INSTALACIÓN

## 1. Instalación de la manguera de entrada

### 1 Conectar la máquina

Inserte el conector en ángulo de la manguera de drenaje en la conexión de agua en la parte posterior del aparato y apriete el tornillo.

### 2 Conectar el grifo

Hay tres opciones de conexión para el grifo: A, B y C. Sin embargo, las opciones B y C requieren que se perforo un orificio en el gabinete o detrás de él para poder pasar la manguera a través de él.

Nota:

El accesorio de conexión de la manguera de drenaje tiene un tamaño de 1/2 pulgada con una rosca interna, el grifo debe tener un tamaño de 1/2 pulgada con una rosca externa.

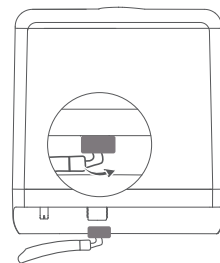

Conectar la máquina

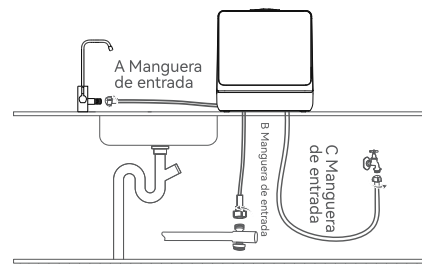

Conectar el grifo

## 2. Instalación de la manguera de drenaje

### 1 Conectar la máquina

Conecte el codo de la manguera de drenaje al drenaje de agua en la parte posterior de la máquina y apriete la tuerca de unión.

### 2 Conectar el alcantarillado

A, B, C: Tres opciones para la conexión de agua. Para las opciones B y C, se debe perforar un orificio en el gabinete o debajo de él para que pase la manguera.

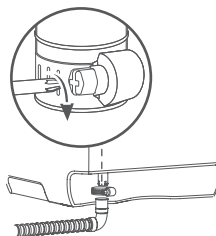

Conectar la máquina

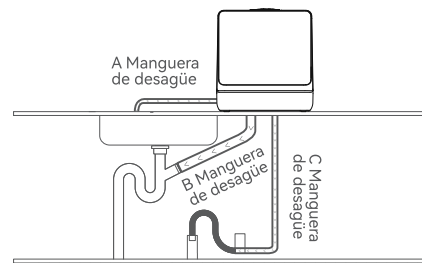

Conectar el desagüe

# CARGANDO LOS PLATOS

- 1 Retire los restos de comida de mayor tamaño de los platos para evitar que la manguera de agua se obstruya.



- 2 Para ver la presentación de la vajilla, consulte las ilustraciones de la derecha.

Note:

Para limpiar completamente los platos, inclínelos hacia adentro o coloque el lado sucio hacia abajo.

Platos	Multitud
190mm plato de postre	5
130mm Cuenco de postre	2
70mm Becher	2
60mm Votar	3
Tenedor	3
Cuchillo	3
Cuchara sopera	3
Cuchara de postre	3
Cucharilla	3
230mm Plato de sopa	1
140mm platillo	1
78mm Taza	1
213mm Cuenco de melamina	1
Tenedor para servir	1
195mm Plato de postre de melamina	1
Cucharón de salsa	1

## Reinigungsprogramm: ECO

Im ECO-Waschprogramm 11g Waschmittel hinzufügen und den Waschvorgang starten. Wenn noch 18 Minuten bis zum Ende des Waschvorgangs verbleiben, den Waschvorgang unterbrechen, die Tür öffnen und 2ml Klarspüler hinzufügen. Anschließend die Tür schließen und den Waschvorgang bis zum Ende fortsetzen.

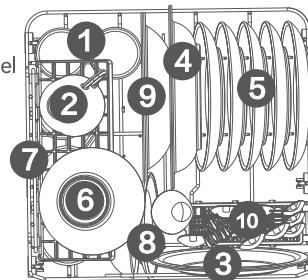

1. Vidrio de 60 mm
2. Copa de 78 mm
3. Plato de postre de melamina de 195 mm
4. Plato hondo de 230 mm
5. Plato de postre de 190 mm
6. Cuenco de postre de 130 mm
7. Taza de 70 mm
8. Platillo de 140 mm
9. Cuenco de melamina de 213 mm
10. Cubiertos

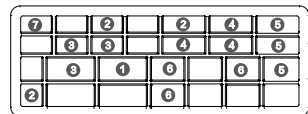

1. Tenedor para servir
2. Cuchara de sopa
3. Tenedor
4. Cuchillo
5. Cuchara de te
6. Cuchara de postre
7. Cucharón de salsa

# OPERACIÓN

## 1 Encender

Conecte el dispositivo, toque “  ” y encienda la máquina.

Un aviso:

Durante el programa de lavado en ejecución, presione y mantenga presionado el botón “  ” durante 3 segundos para forzar el apagado de la máquina.

## 2 Añadir detergente

Abra la puerta, agregue una cantidad moderada de detergente en polvo o una pastilla de detergente a la máquina y cierre la puerta.

Note:

No utilice detergente para lavar la fruta.  
Dosis: 8-10 g por ciclo de lavado.

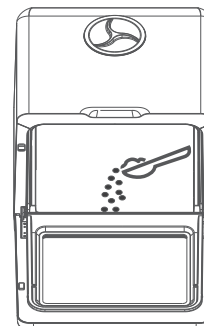
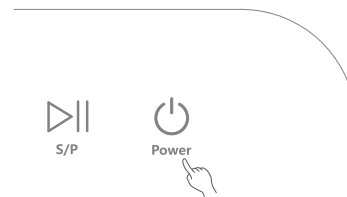

# OPERACIÓN

## 3 Ejecutar programa

Seleccione el programa deseado mediante el panel de control y, a continuación, pulse el botón "▶||" para iniciarlo. Tras el inicio, el sistema detecta automáticamente si hay agua corriente conectada.



Note:

- 1 Luego de ejecutar el programa, verifica automáticamente el modelo del grifo o tanque. Cuando los indicadores "▶" y "⚪" se iluminan en rojo, es necesario abrir el grifo o llenar el tanque con agua.
- 2 Después de una comprobación de 5 minutos, sigue sin haber suministro de agua; la máquina pasa al modo de espera.
- 3 Toque "▶||" para pausar la máquina y agregar platos durante el ciclo de lavado.
- 4 Mantenga pulsado el botón "⏻" durante tres segundos para salir del programa. El dispositivo se vaciará automáticamente y se apagará.
- 5 Toque "🌀" para activar una función de recirculación de 73 horas y mantener fresco el aire dentro del aparato.

## 4 Lavar

La máquina tiene dos modelos de suministro de agua: un modelo con conexión a la red de agua y otro modelo con tanque de agua.

Note:

- 1 Die El indicador "⚪" es blanco e identifica un modelo de tanque.
- 2 El indicador "▶" es de color blanco y significa que es un modelo de grifo.
- 3 Cuando el tanque está lleno, la máquina cambia automáticamente al modo tanque.
- 4 Füllen Llene el depósito con 3 tazas de agua. Una vez lleno, sonará un pitido tres veces (Di, Di, Di) y el indicador "⚪" se iluminará en blanco.
- 5 Si es un modelo con grifo, por favor abra el grifo.

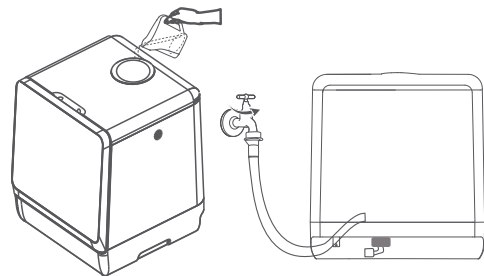

Vierta el agua con la mano  
(Para el modelo de tanque)

Conectar el grifo  
(Para el modelo de grifo)





# OPERACIÓN

## 5 Bloqueo para niños

- 1.La función de bloqueo para niños puede evitar los peligros que surgen del uso incorrecto por parte de los niños.
- 2.Im En el modo de espera y en el modo de funcionamiento, puede activar o desactivar el bloqueo para niños manteniendo presionado el botón "  ".
- 3.Si el icono del control parental en la pantalla permanece encendido, desactívelo.  
El icono del control parental en la pantalla se apagará y el control parental se desactivará.
- 4.En el modo de control parental, todos los botones excepto el botón de control parental están deshabilitados.



## 6 Demora





- 1.Después de seleccionar el programa de lavado, toque el botón "  " para mostrar 1H, luego toque el botón "  " nuevamente para recorrer el tiempo de 1H a 18H.
- 2.Mantenga presionado el botón "  " para cancelar la función de reserva y poner la pantalla en modo de espera.
- 3.Después de haber confirmado la hora de reserva, presione "  " para iniciar el proceso de reserva.

# FUNCIÓN

Programa	Ejecución del programa	Tiempo	Detergente	Temperatura	Tiempo de secado	Espacio de almacenamiento (si se selecciona)
Normal	Lavado con agua caliente Enjuague con agua fría Enjuague con agua fría Enjuague con agua caliente	69Min	8g	Lavado a 55°C Enjuague a 68°C	60 Min	Circulación de aire fresco durante 73 horas
Rapido	Lavado con agua caliente Enjuague con agua fría Enjuague con agua caliente	29Min	8g	Lavado a 50°C Enjuague a 62°C	60 Min	Circulación de aire fresco durante 73 horas
Forte	Lavado con agua caliente Enjuague con agua caliente Enjuague con agua fría Enjuague con agua caliente	89Min	12g	Lavado a 55°C Enjuague a 55°C Enjuagar 75°C	60 Min	Circulación de aire fresco durante 73 horas
ECO	Lavado con agua caliente Enjuague con agua fría Enjuague con agua fría Enjuague con agua caliente	88Min	11g	Lavado a 38°C Enjuague a 46°C	79 Min	Circulación de aire fresco durante 73 horas
Frutto	Enjuague con agua fría Enjuague con agua fría	19Min	/	/	/	/

# FUNCIÓN

Programa	Ejecución del programa	Tiempo	Detergente	Temperatura	Tiempo de secado	Espacio de almacenamiento (si se selecciona)
Autolim- pieza	Lavado con agua caliente Enjuague con agua fría Enjuague con agua fría Enjuague con agua caliente	79Min	8g	Lavado a 55° CEnjuague a 68°C	60 Min	Circulación de aire fresco durante 73 horas
Votar	Lavado con agua caliente Enjuague con agua fría Enjuague con agua caliente	50Min	8g	Lavado a 55°C Enjuague a 68°C	60 Min	Circulación de aire fresco durante 73 horas
Seco	/	/	/	/	60 Min	Circulación de aire fresco durante 73 horas

1. Además del lavado de fruta, se pueden combinar otros ciclos de lavado con la función de almacenamiento en seco, opcionalmente sin la media luminosidad superpuesta "  " o con la luminosidad superpuesta "  " completa. Puede cancelar o anular esta función en cualquier momento antes de activarla. Tras la activación, se mostrará "  ".
2. En el estado de inicio, puede acceder a la función por separado presionando y manteniendo presionada la tecla "  " .

# MANTENIMIENTO Y LIMPIEZA

## 1. Limpiar filtro

### 1 Desmontar

Drehen Gire en sentido antihorario para desmontar el juego de filtros, que consta de tres partes: tela filtrante, filtro principal y filtro fino.

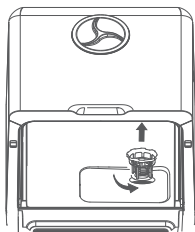

### 2 Limpio

Utilice agua para enjuagar y cepillar cada parte individual del filtro.

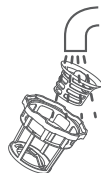

### 3 Asamblea

Después de la limpieza, se giró el sistema de filtro en el sentido de las agujas del reloj para cerrarlo.

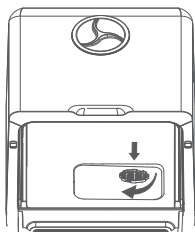

## 2. Limpie los brazos rociadores

### 1 Desmontar

Apri la porta, tira fuori il cestino e poi estrai il braccio della spazzola a movimento verticale.

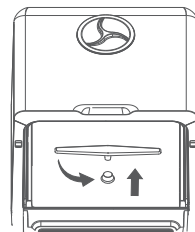

### 2 Limpio

Use agua para enjuagar y cepillar cada brazo rociador y, si es necesario, utilice herramientas con punta afilada, como una aguja, para limpiar los orificios.

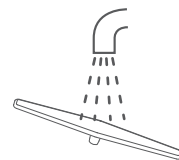

### 3 Asamblea

Después de la limpieza, presione los brazos individuales en sus posiciones y asegúrese de que se muevan suavemente

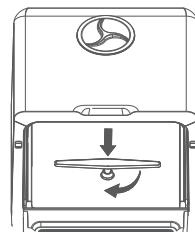

# SISTEMA DI AMMORBIDIMENTO DELL'ACQUA (OPZIONE)

## 1. Sale Speciale

- 1 Apri la porta e ruota in senso antiorario. Fai girare in senso orario per aprire il raffreddatore.

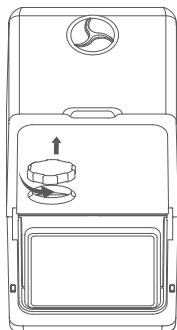

- 3 Aggiungi acqua al depuratore fino a riempirlo completamente e mescola bene il sale con l'acqua utilizzando uno strumento.

Note:

Non è stato caricato acqua calda o tiepida.

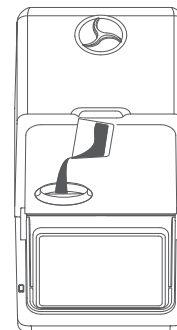

- 2 Versa con attenzione il sale speciale nel raffreddatore.

Note:

Utilizzate esclusivamente il sale specifico per lavastoviglie, senza sostituirlo mai. La quantità di sale non deve superare i 500 g per ogni utilizzo; ogni lata dura da 1 a 6 mesi, a seconda delle impostazioni del sale.

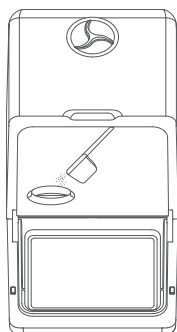

- 4 Ruota in senso orario per chiudere il rilassatore.

Note:

Assicurati che il cuscino si chiuda bene.

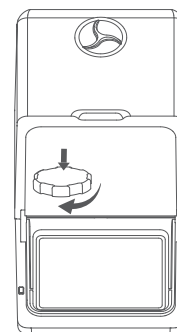

# FALLO & PROBLEMA

## 1.Códigos de error

Código	Error	Cómo lidiar con ello
“ E2 ”	Drenaje	1.Revise el tubo de desagüe y asegúrese de que esté recto y sin curvas. 2.Apague el aparato y compruebe si el filtro o el tubo de desagüe están obstruidos. 3. Asegúrese de que todas las tuberías estén despejadas y sin obstrucciones.
“ E3 ”	Desbordante	Incline la máquina entre 30 y 45 grados, vacíe el agua de la base y vuelva a encenderla. Si el problema persiste, contacte con nuestro técnico de atención al cliente.
“ E4 ”	Temperatura	Reinicie el dispositivo. Si el error persiste, contacte con nuestro técnico de servicio.
“ E5 ”	Noticias	
“ E6 ”	Calefacción	
“ E7 ”	Presión	

# FALLO & PROBLEMA

## 2. Problema (1)

Problema	Razón	Cómo lidiar con ello
Los platos no están limpios	Carga incorrecta de la vajilla	Asegúrese de que haya suficiente espacio entre los platos
	Brazo rociador atascado	Asegúrese de que nada bloquee el brazo rociador
	Brazo rociador bloqueado	Limpie el brazo rociador
	Filtro obstruido	Juego de filtros limpios
	Instalación incorrecta del filtro	Monte el conjunto de filtros correctamente
	Selección de programa incorrecta	Seleccione el programa de lavado adecuado
	Sin detergente	Agregue detergente (bloque/polvo/líquido)
No arranque la máquina	escasez de agua	Rellene con agua hasta que la luz indicadora se apague
	La puerta no cierra completamente	Revise la puerta para ver si hay algo que impida que se cierre completamente
No se puede seleccionar el programa	Lavar	Seleccione el programa nuevamente después de haber finalizado el programa actual o espere hasta que el programa actual haya finalizado

# FALLO & PROBLEMA

## 2. Problema (2)

Problema	Razón	Cómo lidiar con ello
Los platos no están secos	Programa inapropiado	Elija el programa adecuado
	Rendimiento de secado deficiente para platos de plástico	Seque este plato de plástico a mano
	Carga incorrecta de la vajilla	Decoración de mesa correcta según especificaciones
	Programa de secado sin acabado	Espere hasta que finalice el programa de secado
	Vajilla de madera	Seque esta vajilla de madera a mano
Decoloración de platos de plástico	Temperatura de lavado demasiado alta	Seleccione un programa con una temperatura más baja
Detergente sobrante	Brazo rociador bloqueado, no hay flujo de agua para el líquido lavavajillas	Asegúrese de que el brazo rociador se mueva suavemente
	Detergente para ropa de mala calidad	Utilice un detergente adecuado

# FALLO & PROBLEMA

## 2. Problema (3)

Problema	Razón	Cómo lidiar con ello
Acumulación de moco en la máquina	Usar el detergente equivocado	<ol style="list-style-type: none"><li>1. Use un detergente especial para lavavajillas</li><li>2. Abra el lavavajillas y limpie la espuma a mano</li><li>3. Añada de 2 a 3 litros de agua al lavavajillas y seleccione cualquier programa. Después de 1 o 2 minutos, la espuma se escurrirá. Repita el proceso si es necesario</li></ol>
Ruido inusual en la máquina	El brazo rociador golpea los platos	Guarda los platos correctamente
	Los platos se mueven ligeramente	Reparar los platos antes de lavarlos
Residuos de pudín de huevo en los platos	Estabilización de proteínas	Lave a mano los platos que contienen pudín de huevo
Dentro de la máquina quedaron gotas de agua	El tiempo de secado es insuficiente	Seleccione el programa “Secado”

# SEGURIDAD Y ADVERTENCIA

---

## Advertencia

1. La toma de corriente debe estar conectada a tierra para evitar posibles fugas o descargas eléctricas.
2. No comparta una toma de corriente de 6 A/10 A con otros electrodomésticos para evitar el riesgo de incendio.
3. Las piezas dañadas o el cable de alimentación serán reemplazados por un técnico de servicio.
4. Deseche el electrodoméstico de forma responsable con el medio ambiente, de acuerdo con la normativa local.
5. No coloque el electrodoméstico en entornos con temperaturas inferiores a 0 °C, por ejemplo, al aire libre en climas fríos.
6. Utilice únicamente sal y detergente específicos para lavavajillas.
7. Para evitar daños, no coloque ni utilice el electrodoméstico sobre superficies inestables, húmedas, resbaladizas o inflamables.
8. No coloque ni utilice el electrodoméstico a menos de 150 mm de estufas de gas u otras fuentes de calor.
9. Para evitar que el electrodoméstico se vuelque, no coloque objetos pesados sobre la puerta abierta.
10. No rocíe agua sobre el dispositivo para evitar descargas eléctricas o peligro de incendio.
11. No beba el agua residual del dispositivo.
12. Para evitar riesgos, no permita que los niños operen el dispositivo sin supervisión.

---

## Prevención

1. No abra la puerta durante el ciclo de lavado para evitar que el agua caliente se escape y cause lesiones.
2. No toque ni bloquee la ventilación lateral.
3. No incline ni mueva el lavavajillas durante el ciclo de lavado.
4. Tenga cuidado con cuchillos u otros objetos afilados al abrir la puerta.
5. En caso de mal funcionamiento, apague el lavavajillas, desenchúfelo y cierre el suministro de agua.
6. Revise y limpie el lavavajillas regularmente para garantizar un rendimiento óptimo.
7. Asegure la manguera de drenaje para evitar fugas de agua sucia.
8. No tire con fuerza del cable de alimentación, la manguera de drenaje ni la cesta para cubiertos para evitar daños.
9. No utilice el lavavajillas con las manos mojadas para evitar descargas eléctricas.
10. Mantenga a los niños alejados de productos químicos como la sal y el detergente para evitar lesiones.

# ESPECIFICACIÓN

## Macchina

Número de modelo:	TDQR09A
Voltaje	220~240V~
Hz	50Hz
Potencia de salida	950W
Presión de entrada	0.04~1.00MPa
Consumo de agua	5L
Cubiertos	3 Gedecke
Peso netto	14kg
Dimensiones(W×D×H)	428×425×458(mm)
Envases de cartón (WXDXH)	480×510×524(mm)
Seco	Heißer Wind

## Elettrico Disegno

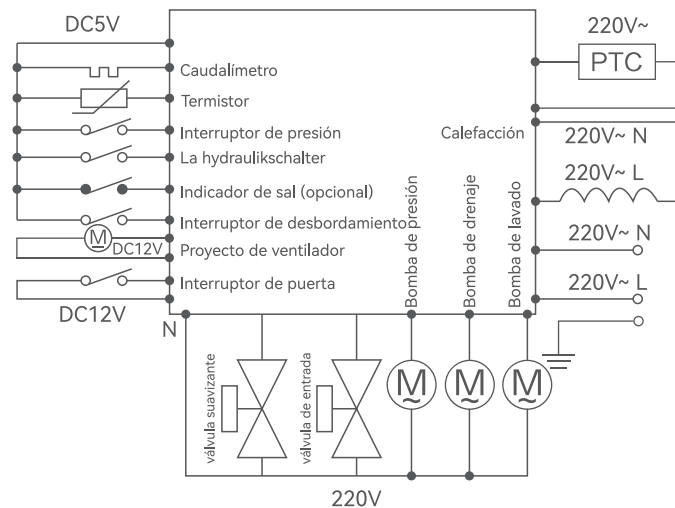

## GARANTÍA LIMITADA DE DOS AÑOS

Garantía limitada: Solo piezas

### Exclusiones:

Uso comercial, no residencial, en viviendas multifamiliares o uso incompatible con las instrucciones de uso, operación o instalación publicadas.

Defectos o daños causados por el uso de piezas o accesorios no originales.

Daños estéticos, incluyendo rayones, abolladuras, desconchones y otros daños en los acabados del electrodoméstico, a menos que dichos daños sean consecuencia de defectos en los materiales y la mano de obra y se nos informen dentro de los 30 días posteriores a la compra.

Decoloración, óxido u oxidación de las superficies debido a ambientes cáusticos o corrosivos, incluyendo, entre otros, altas concentraciones de sal, alta humedad o exposición a productos químicos.

### Servicio al cliente:

Correo electrónico: [service@iseasy.com](mailto:service@iseasy.com)

Sitio web: [www.iseasy.com](http://www.iseasy.com)

Manufacturer: **Guangdong Jienuo Electric Appliances Co., Ltd.**

Address: No.23 Yonghui Road, Nantou Town, Zhongshan, Guangdong



GAVIMOSA CONSULTORIA, SOCIEDAD LIMITADA

Calle Fernando Chueca Goitia, 13, portal derecha, 2A, 28051 Madrid, Spain  
compliance.gavimosa@outlook.com



